

# CONSOMMABLES & ÉQUIPEMENTS POST-MORTEM POST-MORTEM CONSUMABLES & EQUIPMENT

2024

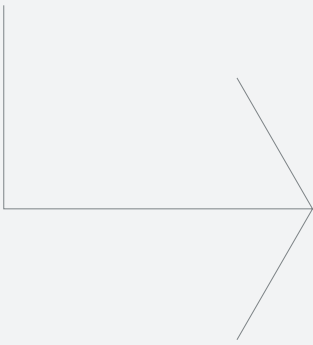



## Un partenaire pionnier et innovant

### A pioneering and innovative partner

Depuis plus d'un siècle, le groupe HYGECO est l'interlocuteur de référence des professionnels du secteur post-mortem. S'appuyant notamment sur son savoir-faire, pionnier dans le domaine de la thanatopraxie, HYGECO offre une large gamme de solutions et de produits innovants afin d'équiper sur-mesure un complexe funéraire et de fournir à ses opérateurs tous les équipements et consommables nécessaires à son fonctionnement optimal. Basé dans l'ouest parisien et implanté dans plusieurs pays européens, HYGECO s'appuie également sur un réseau de partenaires locaux pour être au plus près de ses clients et proposer une offre adaptée aux spécificités de chaque marché.

For more than a century, the HYGECO group has been a reliable partner for professionals in the post-mortem industry. Relying especially on its pioneering know-how in the embalming field, HYGECO offers a wide range of innovative solutions and products in order to fully equip a funeral home, and provide its operators with all equipment and consumables necessary for its optimal use.

Based in Western Paris and established in several European countries, HYGECO also relies on a network of local partners to be as close as possible to its customers and to offer products adapted to the specificities of each market.

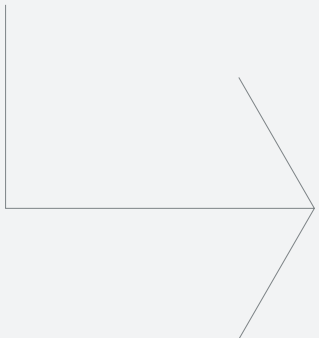

# Sommaire Summary

## TRANSPORT TRANSPORT 5

### 1 Chariots extensibles & brancards Extendable trolleys & stretchers 6

### Housses Body bags 12

### Accessoires Accessories 16

## SALLE DE CONSERVATION CONSERVATION ROOM 19

### 2 Nos cellules de conservation sur-mesure Our tailor-made cold chambers 20

### Capacité Capacity 22

### Ouvertures Openings 25

### Panneaux Panels 27

### Finitions Finishes 28

### Température Temperature 28

### Unités de réfrigération Refrigeration units 29

### Options & accessoires Options & accessories 30

### Aménagements intérieurs Interior layout 32

### Civières Body tray 33

### Chariots élévateurs Lift Trolleys 35

### Options & accessoires Options & accessories 38

### Entretien Maintenance 40

## SALLE DE PRÉPARATION PREPARATION ROOM 43

### 3 Tables & chariots de préparation Preparation tables & trolleys 44

### Accessoires pour tables & chariots Accessories for tables & trolleys 49

### Mobilier inox Stainless steel furniture 52

### Traitement eau/air/sol Water/air/floor treatment 56

### Valises de thanatopraxie Embalming cases 60

### Équipement de protection pour thanato- practeur Embalmer protection equipment 62

### Instruments de thanatopraxie Embalming instruments 67

### Injection/aspiration Injection/aspiration 78

### Fluides de thanatopraxie Embalming fluids 81

### Produits de finition Finishing products 84

### Cosmétologie funéraire Funeral cosmetics 87

### Hygiène Hygiene 95



## SALON DE PRÉSENTATION PRESENTATION ROOM

99

4	Table réfrigérante & parure Refrigeration table & linen	100
	Chariots extensibles & brancards Extendable trolley & stretcher	101
	Catafalques Catafalques	104
	Accessoires Accessories	105

## CRÉMATORIUM CREMATORIUM

107

5	Chariot élévateur Lift trolley	108
	Urnes naturelles Natural urns	110
	Urnes minérales Mineral urns	115
	Urnes créatives Creative urns	117
	Urnes métalliques Metal urns	120
	Urnes enfants Children's urns	123
	Accessoires Accessories	124
	Urnes vétérinaires Veterinary urns	127
	Chariot et housses vétérinaires Veterinary trolley and body bag	128

## ANNEXE ANNEX

130





# Transport Transport

HYGECO a développé une gamme de produits spécialement étudiée pour répondre à vos besoins en termes de transports funéraires. Nos équipements de qualité permettent des interventions dans les meilleures conditions et notre large choix de consommables répond aux exigences réglementaires et normatives.

HYGECO has developed a range of products specially designed for the needs of funeral transport. Our quality equipment allows interventions in the best conditions and our wide choice of consumables complies with regulatory requirements.



# Chariots extensibles & brancards

## Extendable trolleys & stretchers



### Chariot extensible porte cercueil

#### Extendable coffin trolley

Conçu pour la circulation et le transport des cercueils. Structure robuste en tube d'acier inox avec supports caoutchouc pour une stabilité maximale du cercueil. Muni de 4 poignées et 4 roues pivotantes dont 2 avec freins. Encombrement réduit une fois replié pour le transport dans un véhicule.

Designed for coffins handling and transport. Structure in stainless steel tube frame with rubber supports for maximum stability of the coffin. Equipped with 4 pivoting handles and 4 swivel wheels, 2 with brakes. Reduced size when folded for transport in a vehicle.

#### REF. FP000025

Plié L x l x H Folded L x W x H	560 x 275 x 645 mm
Déplié L x l x H Unfolded L x W x H	1 500 x 560 x 645 mm
Charge utile Load capacity	250 kg
Poids Weight	24 kg
Roue Wheel	Ø 125 mm sol sans obstacle
Matériau Material	Inox Stainless steel

#### REF. FP000543

560 x 275 x 670 mm
1 500 x 560 x 670 m
250 kg
24 kg
Ø 200 mm
Inox Stainless steel



## Chariot extensible porte cercueil

### Extendable coffin trolley

Chariot extensible de qualité supérieure. La maniabilité et la robustesse sont assurées par un châssis en aluminium de couleur bronze. Ouverture et fermeture silencieuses et précises grâce à l'interposition entre toutes les parties mobiles de garnitures en nylon et téflon autolubrifiantes. Les tampons de soutien en caoutchouc élastique sont réglables pour compenser d'éventuelles dénivellations. Joints et poignées latérales en acier inox garantissent une charge utile élevée et une longévité exceptionnelle. Roues avec un étrier en acier chromé.

Extendable trolley of superior quality. The maneuverability and robustness are ensured by a bronze coloured aluminum frame. Quiet and precise opening and closing thanks to the interposition between all moving parts of self-lubricating nylon and teflon fittings. The elastic rubber support pads are adjustable to compensate for unevenness. Stainless steel seals and side handles guarantee a high load capacity and exceptional durability. Wheel with a chromed steel caliper.

REF. MC000437		REF. MC000440	
Plié L x l x H Folded L x W x H	130 x 527 x 800 mm	130 x 525 x 730 mm	
Déplié L x l x H Unfolded L x W x H	1 190 x 527 x 610 mm	1 170 x 525 x 550 mm	
Charge utile Load capacity	250 kg	250 kg	
Poids Weight	15 kg	12,5 kg	
Roue Wheel	Ø 200 mm	Ø 125 mm	
Matériau Material	Aluminium anodisé anodised aluminum	Aluminium anodisé anodised aluminum	



### Option poignées rotatives

#### Rotating handles option

Avec option rotation des poignées à 180° pour un rangement optimal.

With 180° for optimal storage.

REF. MC000438		REF. MC000439	
Plié L x l x H Folded L x W x H	200 x 545 x 800 mm	Charge utile Load capacity	250 kg
Déplié L x l x H Unfolded L x W x H	1 640 x 545 x 680 mm	Poids Weight	19 kg
Roue Wheel	Ø 200 mm		



### Option poignées rotatives + Bâti renforcé

#### Rotating handles + Reinforced frame

Avec option rotation des poignées à 180° pour un rangement optimal et 3 pieds pour renforcement de la structure du chariot lorsque celui-ci est déplié.

With 180° handle rotation option, for optimal storage and 3 feet for reinforcing the structure of the trolley when it is unfolded.

REF. MC000439		REF. MC000440	
Plié L x l x H) Folded L x W x H	330 x 555 x 630 mm	Charge utile Load capacity	250 kg
Déplié L x l x H Unfolded L x W x H	1 650 x 555 x 550 mm	Poids Weight	20,5 kg
Roue Wheel	Ø 200 mm		

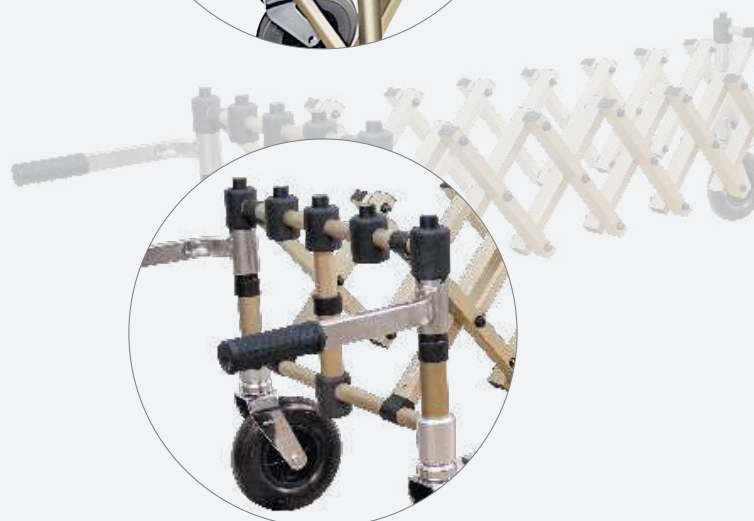



# Chariot élévateur hydraulique

## Hydraulic lifting trolley



### Chariot porte porte- cercueil à hauteur variable

#### Variable height coffin trolley

Chariot parfaitement adapté au transport de cercueils, il est intégralement construit en acier inoxydable. Son vérin oléo-dynamique fiable, actionné par une pédale, permet de positionner le plateau à la hauteur souhaitée en toute sécurité pour le chargement ou le déchargement de celui-ci.

Léger et stable, d'une grande souplesse d'utilisation et d'un encombrement minimum, il se loge aisément à l'intérieur d'un véhicule.

Les différents plateaux sont en option.

Perfectly suited to transporting caskets, this trolley is made entirely of stainless steel. Their reliable oleo-dynamic cylinder, operated by a foot pedal, positions the tray at the desired height for safe loading and unloading.

Lightweight and stable with great flexibility of use and minimal space requirement, they fit easily inside a vehicle.

Trays are optional.

#### REF. FP000158

Plié L x l x H Folded L x W x H	1371 x 610 x 490 mm
Déplié L x H Unfolded L x H	1 240 x 610 x 1 060 mm
Charge utile Load capacity	200 kg
4 roues directionnelles 4 direct wheels	ø 200 mm
Poids Weight	55 kg
Matériau Material	Acier inoxydable Stainless steel



## Option : plateau plat Option : flat tray

Conçu pour le chariot FP000158.

Ce plateau robuste et polyvalent répond aux besoins des laboratoires médicaux et universitaires. Il est également utilisé par les vétérinaires pour le transport et la préparation des animaux.

Specially designed for cart FP000158.

This flat tray is robust and versatile, it provides a practical solution for medical labs and academic institutions. It's also utilized by our veterinary clients for animal transport and preparation.



### REF. MC001304

Dimensions Dimensions	474 x 1 244 mm
Matériau Material	Acier inoxydable Stainless steel
Charge utile Load capacity	200 kg

## Option : rouleaux porte cercueil Option : coffin carrier roller device

Spécialement conçue pour le chariot FP000158, munie de 5 rouleaux en PVC dont 2 crantés et gainés, cette option vous permet de transporter un cercueil sans effort. Son cadre robuste et son système de blocage vous assurent une excellente fixation du cercueil.

Produit disponible à partir du 1e janvier 2025.

Specially designed for the FP000158 trolley, equipped with five PVC rollers, two of which are notched and coated, this option allows you to transport a coffin effortlessly. Its robust frame and locking system ensure excellent coffin fixation.



### REF. FP000154

Dimensions Dimensions	600 x 1 248 mm
Matériau Material	Acier inoxydable Stainless steel
Charge utile Load capacity	200 kg

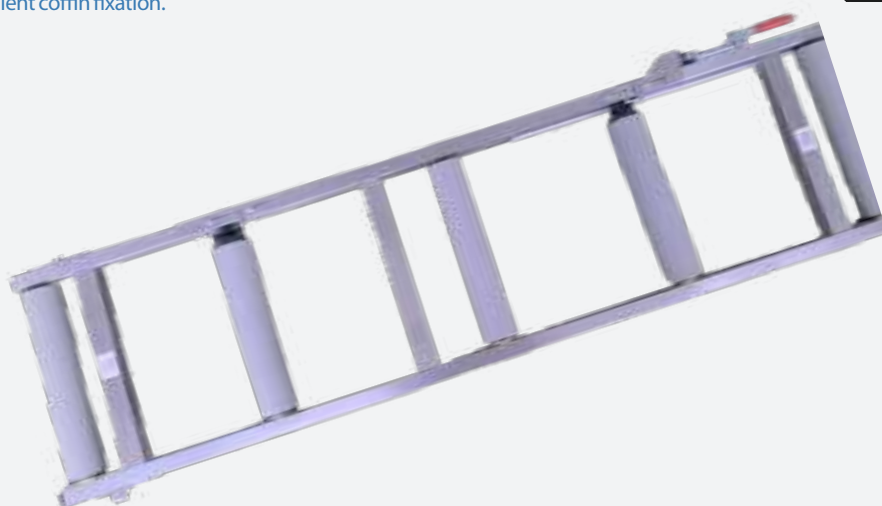



## Tréteaux porte-cercueil - La paire

### Coffin trestles - Per pair

Tréteaux repliables en tube acier chromé sur embouts plastiques, munis de supports PVC pour cercueil. Légers et stables, d'une grande souplesse d'utilisation et d'un encombrement minimum, ils se logent aisément à l'intérieur d'un véhicule. Prévus pour l'exposition en salon funéraire et lors des cérémonies.

Fold away trestles made of chromed steel tubes with plastic caps. PVC supports for a better stability of the coffin. Light, stable and flexible. Packs away easily and can be stored in a vehicle. Designed for use in funeral homes or during the ceremony.

REF. MC000014	Petit modèle	Grand modèle
Largeur Width	645 mm	450 mm
Profondeur Depth	550 mm	380 mm
Hauteur Height	450 mm	380 mm
Poids Weight	4.128 kg	
Charge utile Load capacity	250 kg	
Matériau Material	780 x 630 mm	

## Chariot brancard

### Folding vehicle trolley

Déclinaison d'un chariot pour les services d'urgences, il est spécialement conçu pour le transport de corps avant mise en bière. Structure robuste et fiable, il est composé d'un plateau inox avec bac de rétention, de 4 poignées repliables et de 2 sangles avec fermeture rapide pour le maintien du corps. Très maniable, il est équipé de 4 roues diamètre 200 mm dont 2 avec freins et d'un piètement repliable à commande manuelle.

Available as a trolley for emergency services, it is specially designed for the transport of the body before putting in the coffin. Robust and reliable structure, it is composed of a stainless steel tray with holding tray, 4 folding handles, and 2 straps with quick closure for body support. Very handy, it is equipped with 4 wheels diameter 200 mm including 2 with brakes and a folding stand with manual control.

#### REF. MC000620

Longueur, poignées dépliées Length, unfolded handles	2 260 mm	Largeur Width	510 mm
Longueur, poignées repliées Length, folded handles	1 920 mm	Charge tolérée Load capacity	160 kg
Hauteur, position dépliée Height, unfolded position	760 mm	Roue Wheel	Ø 200 mm
Hauteur, position repliée Height, folded position	270 mm	Poids Weight	33 kg



## Civière type "SCOOP"

### "SCOOP" Body tray

Grâce à l'ouverture de la partie centrale, la civière peut être placée sous le corps sans le soulever. Légère, de longueur réglable et étroite, elle offre une utilisation aisée en tout lieu et circonstance. Caractéristiques : construction en aluminium robuste et léger. Se partage en deux moitiés. Trois sangles de retenue à ouverture rapide.

A central split allows the body to be placed on the body tray without being handled. Light with adjustable length, for use in any situation. Properties: Strong lightweight aluminium. Comes in two halves with three easy opening buckles.

#### REF. MC000443

Longueur maxi Length max	2 000 mm	Poids Weight	10 kg
Longueur mini Length min	1 200 mm	Charge utile Load capacity	170 kg
Largeur Width	430 mm	Matériau Material	Aluminium Aluminum



# Housses Body bags



## Housse biodégradable - film HYGECO Biodegradable body bag - HYGECO film

Housse opaque blanche, étanche, très résistante. Fermeture polyester à double curseur plastique. Ouverture droite. Agréée par le Ministère de la Santé<sup>(1)</sup>.

Body bag opaque white, waterproof and extremely resistant. Straight polyester zip with double slider. Approved by French Ministry of Health<sup>(1)</sup>.

Modèle Hygethal 100  
Hygethal 100 model

**REF. FP000009**

Épaisseur Thickness	100 µm
Dimensions Dimensions	2 400 x 900 mm
Conditionnement Packaging	Carton de 25 Box of 25

Modèle Hygethal plus 150  
Hygethal plus 150 model

**REF. FP000010**

Épaisseur Thickness	150 µm
Dimensions Dimensions	2 400 x 900 mm
Conditionnement Packaging	Carton de 25 Box of 25

Modèle nouveau né  
Newborn model

**REF. FP000001**

Épaisseur Thickness	100 µm
Dimensions Dimensions	400 x 530 mm
Conditionnement Packaging	Carton de 100 Box of 100

Modèle enfant  
Child model

**REF. FP000003**

Épaisseur Thickness	100 µm
Dimensions Dimensions	1 200 x 600 mm
Conditionnement Packaging	Carton de 50 Box of 50



## Housse biodégradable fermeture en "U" - film HYGECO Biodegradable body bag with "U" shaped zip - HYGECO film

Housse opaque blanche, étanche, très résistante. Fermeture polyester en "U" à double curseur plastique. Agréée par le Ministère de la Santé<sup>(1)</sup>.

Body bag opaque, waterproof and extremely resistant. U-shaped polyester zip, with double slider. Approved by French Ministry of Health<sup>(1)</sup>.

Modèle Hygethal Plus 150  
Hygethal Plus 150 model

**REF. FP000014**

Épaisseur Thickness	150 µm
Dimensions Dimensions	2 400 x 900 mm
Conditionnement Packaging	Carton de 25 Box of 25

(1) Housse incinérable de fabrication EU  
(1) Incinerable bodybags EU made

## Housse PVC<sup>(2)</sup> PVC body bag<sup>(2)</sup>

Housse en PVC opaque, blanche, étanche et résistante. Fermeture polyester en "U" à double curseur.

PVC body bag opaque, white, waterproof and extremely resistant. "U" shape polyester zip, double slider.

Housse PVC 100  
PVC body bag100

**REF. MC000154**

Épaisseur Thickness	100 µm
Dimensions Dimensions	2 100 x 800 mm
Conditionnement Packaging	Carton de 25 Box of 25

Housse PVC 150  
PVC body bag150

**REF. MC000153**

Épaisseur Thickness	150 µm
Dimensions Dimensions	2 100 x 800 mm
Conditionnement Packaging	Carton de 25 Box of 25



## Housse de transport de corps hermétique Hermetic body bag

Housse écologique et hermétique 100 % coton particulièrement recommandée dans les cas de maladies infectieuses type COVID, EBOLA, de situations d'urgence et de catastrophe. Fermeture droite étanche.

Eco-friendly and hermetic body bag, particularly recommended in cases of infectious diseases such as COVID, EBOLA, in emergency and disaster situations. Waterproof zipper.

Sans poignée  
Without handles

**REF. MC000158**

Épaisseur Thickness	350 µm
Dimensions Dimensions	2 200 x 800 mm
Conditionnement Packaging	Carton de 15 Box of 15

Avec 6 poignées  
With 6 handles

**REF. MC000157**

Épaisseur Thickness	350 µm
Dimensions Dimensions	2 200 x 800 mm
Conditionnement Packaging	Carton de 15 Box of 15



## Housse de transport de corps renforcée Heavy duty transport body bag

Spécialement recommandée pour les services d'urgence dans les cas d'accidents et de catastrophes.

Couleur noire, munie de 6 poignées rigides, fermeture polyester en "U" à double glissière. Porte document format A4 intégré.

Specially recommended for emergency services in cases of accidents and disasters.

Black colour, equipped with 6 rigid handles, "U" shaped polyester zip with double slide. Document holder A4 format.

**REF. MC000155**

Épaisseur Thickness	400 µm
Dimensions Dimensions	2 200 x 1 000 mm





## Housse d'exhumation Exhumation bag

Housse forme cercueil d'une grande robustesse. Conçue pour recueillir les restes mortels lors des exhumations tout en préservant des conditions d'hygiène indispensables.

PVC noir, fermeture métallique à glissière. Utilisée aussi pour le transport de cercueil par avion.

Coffin-shaped pouch designed for collecting exhumed remains. Allows easy handling while maintaining a high standard of hygiene. Extra strong Black PVC, thickness 250 µm, Metal zipper closure. Used for air repatriation of coffins.

**REF. MC000008**

Épaisseur Thickness	250 µm	Dimensions Dimensions	2 350 x 680 x 680 mm
Conditionnement Packaging	Carton de 10 Box of 10		



## Sac à ossements Bone bag

PVC noir, fermeture métallique à glissière.

Black PVC, metallic zipper.

**REF. MC000009**

Épaisseur Thickness	250 µm	Dimensions Dimensions	590 x 290 x 240 mm
------------------------	--------	--------------------------	--------------------



## Bac biodégradable pour cercueil Biodegradable liner for coffin

Film biodégradable Hygethal agréé par le Ministère de la Santé<sup>(1)</sup>.

Hygethal biodegradable film approved by French Ministry of Health<sup>(1)</sup>.

**REF. MC000013**

Épaisseur Thickness	50 µm		
Dimensions Dimensions	550 x 2 500 mm		
Conditionnement Packaging		Rouleau de 130 unités prédécoupées Roll of 130 pre-cut units	



## Ardol II Ardol II

Composé ultra-absorbant, désinfectant, aseptisant et désodorisant pour utilisation post-mortem. Capacité d'absorption : plus de 10 fois son volume initial. Ce produit multifonction confère une sécurité et un confort absolu. Mode d'utilisation : répandre uniformément au fond du cercueil avant la mise en bière.

Highly absorbent compound with disinfecting, antiseptic and deodorising properties, for post-mortem use. Absorbs over 10 times the initial volume. A multipurpose product with higher performance than usual compounds and providing complete safety. Procedure: to be spread evenly over the bottom of the coffin before coffining.

**REF. FP000150 | REF. FP000005**

Poids Weight	0,6 kg	0,6 kg
Conditionnement Packaging	Carton de 10 Box of 10	Carton de 12 Box of 12

**REF. FP000004**

Poids Weight	15 kg
-----------------	-------

(1) Housse incinérable de fabrication EU  
(1) Incinerable bodybags EU made

## Housse Hermétique Ecozinc Ecozinc coffin Liner

Dispositif hermétique et biodégradable (100 % coton) pour le transport de corps en cercueil. Ce dispositif placé dans le cercueil permet le transfert de corps en toute sécurité. Les panneaux latéraux épousent les contours du cercueil et sont fixés au moyen de bandes type "Velcro" d'une grande adhérence. La partie supérieure de la housse est dotée d'une fermeture à glissière thermocollée, étanche et d'un orifice relié à un filtre purificateur. Le filtre, grâce à la présence de charbon actif, agit sur les gaz, les odeurs et régule la pression interne et externe de la housse. La fenêtre de contrôle, en plastique transparente, dispose d'un rideau de dissimulation. Pour éviter l'affaissement de la housse, des tiges biodégradables sont disposées à l'intérieur.

Ce dispositif biodégradable et écologique peut être incinéré ou enterré sans nuire à l'environnement.

Hermetic and biodegradable 100 % cotton cover for coffin transport. When placed in the coffin this device allows the body to be transferred safely. The side panels follows the contours of the coffin and are closed with "Velcro" strong adhesion strips. The upper part of the body bag is fitted with a waterproof heat-sealed slide, and an opening connected for filtering and purifying gases, to allow the balancing of internal and external pressure in the body bag. The transparent PVC plastic control window has a concealment curtain. To avoid sagging of the bag, biodegradable inner rods are arranged inside.

This biodegradable and environmentally friendly bag can be incinerated or buried without danger to the environment.



Fermeture à glissière étanche  
Waterproof zip fastener



Bande auto-agrippante pour fixation dans le cercueil fixation  
Self-gripping tape for easy fixing of Ecozinc into a wooden coffin



Poignée de transport  
Carrying handle



Orifice pour dispositif épurateur de gaz  
Hole for gas purifying device

Épaisseur Thickness	350 µm
Poids Net weight	2.2 kg

Type de cercueil Coffin type		de 1 800 à 1 900 mm	de 1 900 à 2 000 mm
Parisien		<a href="#">MC000156</a>	<a href="#">MC000109</a>
Lyonnais		<a href="#">MC001110</a>	<a href="#">MC001111</a>



Recommandé par la Direction Générale de la Santé et la Direction Générale de l'Aviation Civile  
Recommended by International Air Transport Association.

## Filtre pour Housse de transport Ecozinc Filter for Ecozinc Body Bag

REF. MC001116

Filtre épurateur fabriqué en France, agréé par le ministère de la santé Publique et le ministère de l'Aviation Civile. Transport par terre, mer et par air.

Approved purifying filter for our Ecozinc covers. Filter purifier made in France. Approved by the Ministry of Public Health and Civil Aviation. Transport by land and sea.





# Accessoires Accessories



## Repose tête "6 positions" Headrest "6 positions"

Utilisé couramment pour le maintien de la tête, il est aussi adapté pour surélever les bras ou les jambes.

Generally used for head support, it is also suitable for elevating arms or legs.

**REF. MC000152**

Poids Weight	256 g
Matériau Material	PEHD recyclé Recycled HDPE



## Oreiller de transport Transit cushion

Oreiller gonflable de forme rectangulaire avec concavité centrale pour le maintien de la tête. Recommandé pour les salles de reconnaissance et les transports de corps sans cercueil.

Rectangular inflatable pillow with a central hollow for the maintenance of the head. Recommended for identification rooms and body transport without coffin.

**REF. MC000007**

Dimensions Dimensions	430 x 370 mm
Matériau Material	PVC PVC



## Mentonnière biodégradable Biodegradable chin collar

Utilisation facile, peu visible, maintient une position naturelle de la tête, dissimulée par les vêtements du défunt.

Easy to use, hardly visible, maintains a natural head position. Partially hidden by the deceased's clothes.

Taille L Size L	Taille M Size M
--------------------	--------------------

**REF. MC000133**   **REF. MC000134**

Conditionnement Packaging	Boîte de 10 Box of 10
------------------------------	--------------------------

## Bracelet d'identification

### Identification bracelet

Bracelet en PVC pour identification des défunts en chambres funéraires et services hospitaliers. Zone de marquage dédiée à l'inscription avec feutre indélébile ou stylo bille.

PVC bracelet for identification of the deceased in funeral home and hospital services. Inset (65 x 25 mm) dedicated to the inscription with permanent marker or ballpoint pen.

	Bracelet adulte Adult bracelet <b>REF. MC000003</b>	Bracelet enfant Child bracelet <b>REF. MC000005</b>
Dimensions Dimensions	250 x 25 mm	170 x 18 mm
Zone de marquage Marking area	65 x 25 mm	55 x 18 mm
Matériau Material	PVC PVC	PVC PVC
Conditionnement Packaging	Boîte de 100 Box of 100	Boîte de 100 Box of 100







# Salle de conservation

## Conservation room

Fort d'un savoir-faire de plus de 130 ans, HYGECO a acquis une spécialisation dans la conservation des corps permettant de répondre aux besoins et aux spécifications du secteur funéraire. Grâce à sa technologie, HYGECO vous accompagne, vous conseille et vous propose des équipements et solutions adaptés et personnalisés en France et à l'international.

With more than 130 years of expertise, HYGECO has acquired a specialisation in the conservation of bodies to meet the needs and specifications of the funeral market. Thanks to its technology, HYGECO accompanies you, advises you and offers you equipment and solutions adapted and customised in France and internationally.

# Nos cellules de conservation sur-mesure

## Our tailor-made cold chambers

### 1 Capacité

#### Capacity



1 à 5 corps par travée avec possibilité de travées plus larges pour corps bariatriques.

1 to 5 bodies per span with possibility of wider spans for bariatric bodies.

### 2 Dimensions requises

#### Required dimensions



Un minimum de 1 060 x 2 210 x 2 000 mm et possibilité de portes latérales ou chariots rotatifs, si recul insuffisant.

A minimum of 1060 x 2210 x 2000 mm and possibility of side doors or trolleys rotating in case of not enough space.

### 3 Ouvertures

#### Openings



Portillons individuels, ou grandes portes, avec possibilité d'un double accès.

Individual or large doors with double access possibility.



Chaque projet impliquant la conservation d'un corps est unique de par les besoins et préférences de l'utilisateur, la configuration de l'espace, l'enveloppe budgétaire, les contraintes techniques, climatiques et son élaboration fait l'objet d'un cheminement bien précis en suivant les étapes définies ci-après. Lorsque ce projet s'inscrit dans un chantier de plus grande envergure, le bureau d'étude du Groupe Hygeco est à vos côtés pour vous accompagner, optimiser le choix et l'implantation des équipements et garantir leur interopérabilité.

Each project involving the preservation of a body is unique in terms of the user's needs and preferences, the configuration of the space, budget, technical and climatic constraints and, its development is the subject of a very precise process by following the steps defined below. When this project is part of a larger project, the Hygeco Group Design Office is also at your side to support you, optimise the choice and installation of equipment and guarantee their interoperability.

#### 4 Épaisseurs des panneaux Panels thickness

6 dimensions, en fonction des performances énergétiques : 60 / 75 / 80 / 100 / 120 / 150 mm.

4 dimensions, depending on energy performance: 60 / 75 / 80 / 100 / 120 / 150 mm.

#### 5 Finitions Finishes

3 matériaux mixables au choix : inox lisse, bouchonné ou acier galvanisé.

3 choices mixable materials: smooth, brushed stainless steel, galvanized steel.

#### 6 Températures Temperatures



4 plages de température au choix et possibilité de 2 sur la même travée : -20°C / -20 à 0°C / -5°C à +5°C / +3°C.

4 temperature ranges to choose from or 2 on the same span: -20 °C / -20 to 0 °C / -5 °C at + 5 °C / + 3 °C.

#### 7 Unités de réfrigération Refrigeration units

Installées sur la chambre ou déportées.

Installed on the cold chamber or remote.

#### 8 Options Options

Stabilisateur de tension, 2<sup>nd</sup> groupe avec système back-up, alarme, enregistreur de température, système de monitoring, système de désinfection, système d'alimentation solaire.

Voltage stabilizer, 2nd group with back-up system, alarm, temperature recorder, monitoring system, disinfection, solar energy system...

#### 9 Aménagements intérieurs & civières Interior fitting & body trays

Portiques avec rouleaux, galets ou rails avec possibilité d'aménagement télescopiques ou réglable en hauteur en option. Civières à roulettes ou glissières, incurvées ou plates, soudées ou embouties, avec ou sans orifice d'évacuation.

Interior fittings with rails, roller tracks or tubular beams with optional telescopic system or height adjustment. Body trays with rollers or sliders, curved or flat, welded or pressed, with or without hole.

#### 11 Entretien Maintenance

Maintenance préventive et curative personnalisable.

Customisable preventive and curative maintenance.

#### 10 Chariots élévateurs Lift trolleys

Électrique, hydraulique à pied ou hydroélectrique. Pour civières à roulettes ou à glissières avec possibilité d'une option porte-cercueil. Charge utile jusqu'à 350 kg.

Electric, hydraulic on foot or hydroelectric. For wheeled or sliding body trays with the possibility of handling coffins. Work load up to 350 kg.



# Capacité Capacity

La capacité de stockage requise est la première variable du projet à prendre en considération. Qu'il s'agisse d'une cellule pour la conservation d'un corps ou pour plusieurs centaines, la même attention est portée dans la compréhension du besoin et dans la sélection d'une solution sur-mesure permettant notamment une évolution future de la capacité initiale. Sensibles aux enjeux budgétaires, les solutions innovantes proposées optimisent autant les coûts d'investissement que les coûts d'exploitation des équipements une fois installés et cela sans transiger sur la qualité.

S'adaptant à tous types de besoins et d'espaces, nos chambres froides sont conçues pour recevoir jusqu'à 5 corps par travée avec possibilité de prévoir des emplacements plus larges pour des corps bariatriques.

The required storage capacity is obviously the first variable of the project to be taken into consideration. Whether it is a cell for the conservation of a body or for several hundreds, the same attention is paid in understanding the need and in the selection of a tailor-made solutions allowing in particular a possible future evolution of the initial capacity. Sensitive to budgetary issues, the innovative solutions proposed optimise both the investment costs and the operating costs of the equipment once installed, without compromising on quality. Adapting to all types of needs and spaces, our cold chambers are designed to accommodate up to 5 bodies per bay with the possibility of providing larger locations for bariatric bodies.

## Cellule de conservation Cold chambers



Ouverture latérale  
Lateral opening

Jusqu'à 5 corps  
Tier up to 5 bodies

## Salles réfrigérées

### Walk-in cold room

HYGECO propose aussi des solutions post-mortem entièrement modulaires qui ont l'avantage de s'adapter aux différentes configurations des locaux sans aucune limite de surface.

- Température positive : Proposées avec ou sans sol, épaisseur des parois de 60 mm.

- Température négative : Équipées d'un sol identique aux panneaux de parois d'une épaisseur de 100 mm et d'un revêtement type multiplex avec résine phénolique antidérapant.

- Accès : Portes battantes ou coulissantes de différentes dimensions.

Destinations multiples : Salles réfrigérées en cas de décès massifs avec des équipements adaptés. Stockage de fleurs sur rayonnage. Chambre froide pour le secteur animalier.

HYGECO also offers fully modular post-mortem solutions which have the advantage of adapting to the different configurations of the premises without any surface limit.

- Positive temperature: Proposed with or without floor - thickness of 60 mm walls.

- Negative temperature: Equipped with a floor identical to the panels of walls with a thickness of 100 mm and a multiplex coating with non-slip phenolic resin.

- Access: Hinged or sliding doors are available in different dimensions.

Multiple uses: Refrigerated rooms in the event of mass deaths with suitable equipment. Storage of flowers on shelves. Cold chambers for the animal sector.







## Unité mobile réfrigérée Mobile refrigerated unit

Solutions mobiles de 20 ou 40 pieds, spécialement aménagées et équipées pour une capacité allant jusqu'à 50 corps pour une température jusqu'à -20°C.

Dotée d'une unité de réfrigération intégrée, l'unité mobile fonctionne de manière autonome, posée au sol ou chargée sur un camion. Elle peut être déployée rapidement en cas d'urgence sur un site "catastrophe" et également servir de solution temporaire lors de la rénovation d'une morgue ou encore, posée de manière permanente à des endroits reculés du territoire. De nombreuses configurations peuvent être envisagées et développées sur-mesure en fonction des besoins, notamment l'ajout d'une partie laboratoire (3).

Mobile solutions of 20 or 40 feet, specially fitted and equipped for a capacity ranging up to 50 bodies for a temperature down to -20 ° C. Equipped with an integrated refrigeration unit and a generator the mobile unit operates autonomously on the ground or charged on a trailer. It can be deployed quickly in an emergency on a "disaster" site and also serve as a temporary solution during renovation of a mortuary or even permanently installed in remote places. Many configurations can be envisaged and developed to measure according to needs, including the addition of a laboratory section.



# Ouvertures Openings

En portillons individuels, grandes portes, combinées ou double accès, toutes nos possibilités d'ouvertures s'adaptent aux besoins des opérateurs, à l'espace disponible ou encore à l'évolution des corps. Ces solutions garantissent sécurité et confort dans la manipulation. Toutes nos ouvertures sont également disponibles en grandes largeurs pour l'introduction de corps bariatriques ou de cercueils.

In individual doors, large doors, combined or double access, all our possibilities of opening adapt to the needs of operators, the space available or even the evolution of bodies. These solutions guarantee safety and comfort in handling. All our openings are also available in large widths for the introduction of bariatric bodies or coffins..

## Portillon Individual door

Permet la manipulation d'un corps sans avoir à ouvrir la totalité de la chambre froide. Préconisé également dans des cas de scellés judiciaires, chaque portillon peut être verrouillé.

Allows the manipulation of a body without having to open the entire cold chamber. Also recommended in case of judicial seals, each door can be locked



## Porte unique Main door

Grâce à une hauteur pouvant aller jusqu'à 2 200 mm, cette ouverture permet d'optimiser le nombre de corps par travée (jusqu'à 5) et de s'adapter à tous types d'espaces. La largeur est aussi modulable pour l'introduction de corps bariatriques.

Thanks to a height of up to 2 200 mm, this opening makes it possible to optimise the number of bodies per tier (up to 5 bodies) and to adapt to all types of spaces. The width is also adjustable for the introduction of bariatric bodies.





## Ouverture latérale

### Lateral opening

Proposée pour des locaux avec peu ou pas de dégagement. Les portes s'ouvrent à 120° grâce à des vérins avec amortisseurs à gaz.

Proposed for rooms with little or no clearance. The doors open at 120° thanks to cylinders with gas shock absorbers.



## Combiné porte/portillon

### Combined door/individual door

Dotée d'une unité de réfrigération par compartiment, cette configuration permet l'utilisation simultanée de la chambre froide en bi-température positive/négative.

Equipped with a refrigeration unit per compartment, this configuration allows the simultaneous use of the cold room in dual temperature Positive/Negative.

## Double accès

### Double access

Double accès : Positionnée entre deux salles (présentation/préparation) ce type d'ouverture assure le passage d'une pièce à l'autre sans manipulation ni déplacement des corps. Assure ainsi discrétion et confort pour l'opérateur.

Positioned between two rooms (presentation / preparation) this type of opening ensures the transfer from one room to another without manipulation or movement of the bodies. Ensures discretion and comfort for the operator.



# Panneaux Panels

Parois, sol, plafond et portes sont modulables et démontables constituées de deux plaques d'acier galvanisé en finition standard avec de la mousse polyuréthane injectée sous haute pression. Hermétiques, stables et indéformables, les panneaux existent en plusieurs épaisseurs afin de prendre en compte toutes les contraintes et performances thermiques.

Walls, floor, ceiling and doors are modular and removable made up of two sheets of galvanized steel with polyurethane foam injected under high pressure. Hermetic, stable and distortion-free, the panels are available in several thicknesses in order to take into consideration all constraints and energy performances.

Épaisseur des parois Wall thickness	60 mm	75 mm	80 mm	100 mm	120 mm	150 mm
U* (W/m <sup>2</sup> °C)	0,38	0,31	0,28	0,23	0,19	0,015
Application (°C) Application (°C)	Température positive de +2 à +4°C / Température négative jusqu'à -25°C Positive temperature from +2 to +4 °C / Negative temperature up to -25 °C					
Poids (kg/m <sup>2</sup> ) Weight (kg/m <sup>2</sup> )	11	12	13	13	14	15
Comportement au feu Fire behavior	C-s3,d0 / B-s3,d0					

\* Coefficient de transmission thermique.

\* Coefficient of thermal transmission.

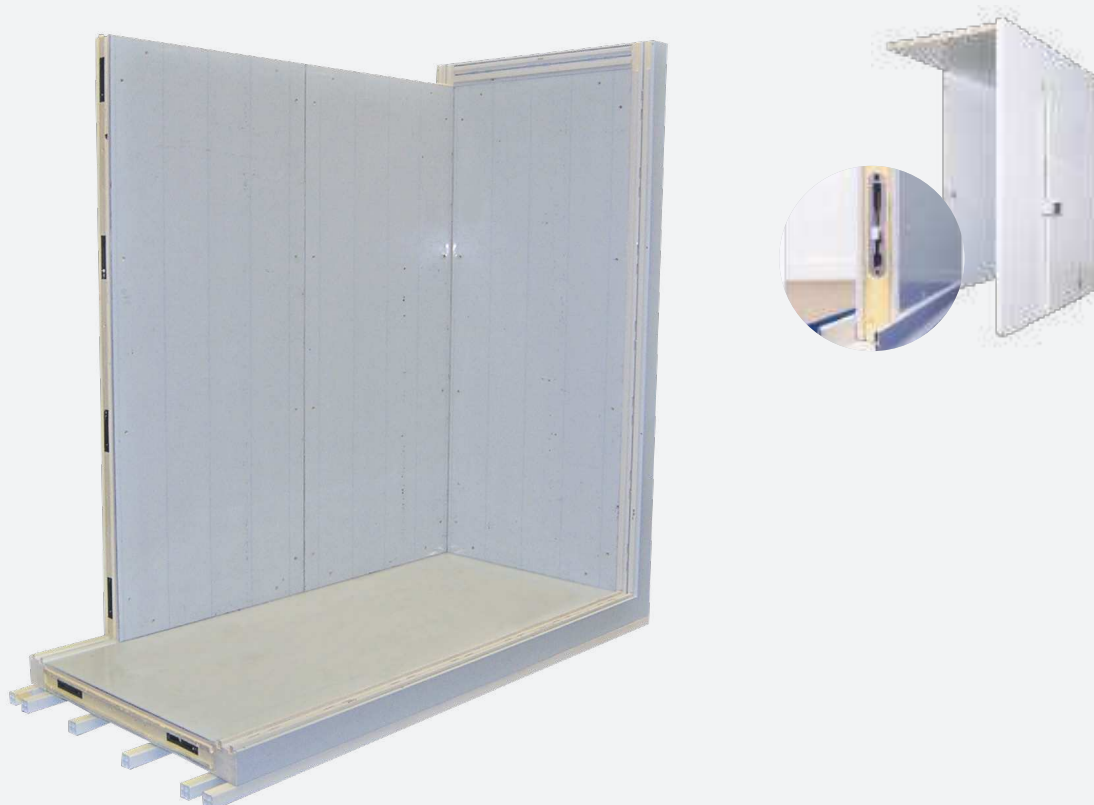

## Finitions Finishes

Plusieurs finitions sont disponibles pour le revêtement des panneaux. Il est ainsi possible d'associer différents matériaux pour n'avoir par exemple que l'intérieur ou la façade de la chambre froide en inox ou bien un revêtement de sol spécifique. Inox 316 sur demande.  
Habillage : Pose d'une plaque de protection en inox sur la partie basse de la chambre froide en tôle laquée permettant ainsi d'amortir les éventuels chocs dus à la manipulation du chariot élévateur.

Several types of finish are available. It is possible to combine different materials to have for example only the interior or the front of the cold room in stainless steel or a specific floor covering. 316 stainless steel on demand.

Lower door protective covering: Installation of a stainless steel protection plate on the lower part of the cold room in lacquered sheet metal, thereby absorbing any possible shocks due to handling of the lifting trolley.



Tôle laquée blanche  
White lacquered sheet

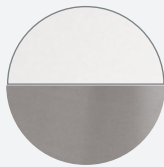

Habillage bas de porte  
Bottom door trim



Inox 304 L lisse  
Stainless steel 304 L

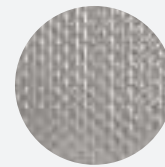

Inox 304 L bouchonné  
Brushed stainless steel 304 L

## Température Temperature

Afin de répondre à tous les besoins en matière de durée de conservation, HYGECO propose différentes plages distinctes de température intérieure pour ses chambres froides allant de  $-20^{\circ}\text{C}$  à  $+5^{\circ}\text{C}$ . Et ceci en tenant évidemment compte des contraintes climatiques du lieu d'installation. Une gamme spéciale est disponible pour les climats tropicaux. Extrêmement sensible aux enjeux de réchauffement climatique, HYGECO utilise les gaz réfrigérants les plus respectueux de l'environnement.

In order to meet all requirements in terms of storage duration, HYGECO offers different interior temperature ranges for its cold chambers, ranging from  $-20^{\circ}\text{C}$  to  $+5^{\circ}\text{C}$ . And this obviously taking into account the climatic constraints of the place of installation. A special range is available for tropical climates. Extremely aware of the challenges of global warming, HYGECO uses the most environmentally friendly refrigerant gases.

4 plages de température au choix ou 2 sur la même travée  
4 temperature ranges to choose from or 2 on the same span

$-20^{\circ}\text{C}$ ,  $-20$  à  $0^{\circ}\text{C}$ ,  
 $-5^{\circ}\text{C}$  à  $+5^{\circ}\text{C}$ ,  $+3^{\circ}\text{C}$ .

# Unités de réfrigération

## Refrigeration units

Après avoir pris en compte la capacité de stockage, le volume à réfrigérer, la performance thermique des panneaux, la température intérieure requise et les contraintes climatiques locales, l'élaboration d'un bilan frigorifique permet d'établir la puissance de réfrigération nécessaire. HYGECO propose un large choix d'équipements frigorifiques disposant de caractéristiques techniques et d'options pour un rendement optimal s'adaptant parfaitement à tous nos types de configuration de chambres froides. L'unité frigorifique peut être de type Monobloc installée sur la chambre froide ou de type déporté pouvant être positionnée à proximité ou jusqu'à 15 mètres de la cellule réfrigérée.

After taking into account the storage capacity, the volume to be refrigerated, the thermal performance of the panels, the required interior temperature and local climatic constraints, the development of a refrigeration balance makes possible to establish the necessary refrigeration capacity. HYGECO offers a wide choice of refrigeration equipment specially chosen for an optimal performance, adapting perfectly to all our types of cold chamber configurations. The refrigeration units can be of the Monobloc type installed on the cold room or of the remote type which can be positioned near or up to 15m from the cold chamber.

	Monobloc Monobloc	Split Split	Traditionnel Traditional
Position Positioning	Plafond ou Latéral Top or Side mounting	À distance jusqu'à 10 m* Remote up to 10 m*	À distance jusqu'à 15 m (plus de 15 m sur demande) Remote up to 15 m (more than 15 meters, on demand)
Évaporateur Evaporator	Air forcé Air fan		
Condenseur Condenser			
Fluide frigorigène Refrigerating agent	R134a** (-5°C à +5°C) / R452A (-25°C à -15°C) R134a** (-5°C à +5°C) / R452A (-25°C à -15°C)		
Groupe préchargé Pre-charged unit	Oui Yes		Oui (sauf tuyauterie) Yes (except piping)
Éclairage chambre froide Lighting cold chamber	Oui Yes	En option Optional	

\* Tuyauterie pré-chargée : 2,5 m inclus - 5 m / 10 m (maximum) en option

\* Pre-charged pipe : 2,5 m included - 5 m / 10 m (maximum) optional

\*\* R452A pour modèle latéral MSBV05DA11XX

\*\* R452A for side mounting model MSBV05DA11XX



Monobloc  
Monobloc



Split  
Split



Traditionnel  
Traditional

# Options de contrôle et sécurité

## Control and safety option

	Description Description
Relais de Tension Voltage Relay <b>REF. MC001010</b>	Mesure la tension aux bornes du groupe frigorifique et le stoppe en cas de fluctuations trop importantes. Measures the voltage across the group and stops it in the event of too large fluctuations. Mounted on the group.
Alarme Audio-visuelle Audio-visual alarm <b>REF. MC000784</b>	Indicateur de défauts liés au groupe frigorifique. Alertes visibles et audibles en cas de variation des paramètres du groupe frigorifique. Fault indicator linked to the group. The alarm visibly and audibly alerts to any changes to the predefined parameters.
BMS System BMS System <b>REF. MC000717</b>	Permet la gestion et le contrôle à distance du groupe frigorifique sur ordinateur, avec transmission des activités par sms ou fax. Connection possible avec d'autres équipements de votre bâtiment. Allows remote management and control of the refrigeration unit with computer It can also transmit group activities by sms or fax. Connection possible to other building equipment.
Contacteur de porte Door switch	Active l'éclairage à l'ouverture de la porte, améliorant la commodité et la sécurité. Activates lighting upon door opening, enhancing convenience and safety.



# Enregistreurs de température

## Temperature recorder

	Description Description
Mini-disque Mini-disc  <b>REF. MC000714</b>	Enregistrement sur diagramme. Records on a diagram.
Clé USB avec logiciel PC USB Key with PC Software	Permet de relever les températures suivant un intervalle allant de 10 secondes à 12 heures. Les deux logiciels, très simples d'utilisation, vous permettent de paramétrer votre enregistreur : nom, fréquence d'échantillonnage, seuils d'alarmes et de récupérer les courbes de températures enregistrées, sur lesquelles vous sont indiqués les seuils d'alarmes.  The USB recorder is used to record the temperatures ranging from 10 seconds to 12 hours. The two softwares are very easy to use and allow you to configure your recorder: name, sampling frequency, alarm thresholds and retrieve the recorded temperature curves, on which you are shown the alarm thresholds.
MINI-lide MINI-lide  <b>REF. MC001024 - 1V</b> <b>REF. MC000720 - 2V</b> <b>REF. MC000719 - 4V</b> <b>REF. MC001306 - 8V</b>	Enregistre et gère l'acquisition des mesures de température sur mémoire interne. Alerte en cas de dépassement de seuil et permet une exploitation directe des données sur écran tactile avec tracé du graphique ou sur PC.  Records and manages the acquisition of temperature measurements on internal memory. Alerts you when temperature thresholds are exceeded, and enables data to be processed directly on a touch screen with graphical display, or on a PC.

# Solutions de réfrigération

## Refrigeration solutions

	Description Description
Back-up Back-up	Back-up est un coffret permettant le fonctionnement en redondance des 2 groupes frigorifiques par alternance de 12 heures (paramétrage possible). En cas de dysfonctionnement d'un groupe, basculement automatique sur le 2 <sup>ème</sup> groupe. Possibilité de mise en marche simultanée en cas de besoin.  Back-up is a box allowing redundant operation asymmetric of the 2 refrigeration groups by alternating 12 hours (Configuration possible or not JFV time slots). In case of group malfunction, automatic switching to the 2 <sup>nd</sup> group. Switching on of the 2 groups if needed.
Groupe à condensation à eau glacée Chilled water condensing unit	Grâce à l'utilisation de l'eau glacée, ce groupe frigorifique permet une réduction de la consommation d'énergie, des coûts d'exploitations et des émissions de CO2. Il a également l'avantage de générer moins de dégagement de chaleur autour de son environnement.  By using chilled water, this refrigeration unit reduces energy consumption, operating costs and CO2 emissions. It also has the advantage of generating less heat release around its environment.



# Aménagements intérieurs

## Interior layout

Les aménagements intérieurs sont des éléments essentiels à la composition de la chambre froide, HYGECO propose des éléments assurant robustesse et parfaite stabilité. Ils sont fabriqués à partir de matériaux résistants aux produits de nettoyage et de désinfection. Entièrement démontables, ils peuvent également être réglables en hauteur ou télescopiques. The interior fittings are essential elements in the composition of the cold chambers, HYGECO offers elements ensuring robustness and perfect stability. They are made from materials resistant to cleaning agents and disinfection. Fully removable, they can also be adjustable in height or telescopic.

	Aménagement avec rails Tubular beam with rails	Aménagement à galet Tubular beam with stub rollers	Aménagement à rouleaux Beam with rollers
	Portique tubulaire en acier inoxydable avec jeu de rails et butée de fin de course. Tubular beam in stainless steel with set of rails and stoppers.	Portique tubulaire en acier inoxydable équipé de galets en polypropylène montés sur roulement à billes. Tubular steel frame stainless fitted with polypropylene rollers mounted on ball bearings.	Portique tubulaire en acier inoxydable équipé de rouleaux en polyamide. Tubular beam in stainless steel fitted with polyamide rollers.
Civiers compatibles Compatible body trays	À roulettes With weels	À glissières Sliding	
Options Options	Rouleaux porte-cercueil Rails télescopiques Coffin carrier roller device - Telescopic rails.	Rails télescopiques Telescopic rails	
Avantages Advantages	Accès à l'intérieur de la chambre froide pour le nettoyage Easy access inside the cold chamber for cleaning	<ul style="list-style-type: none"> <li>- Accès à l'intérieur de la chambre pour le nettoyage</li> <li>- Gain de place sur la travée</li> <li>- Possibilité de sortir la civière de moitié</li> <li>- Easy access inside the cold chamber for cleaning</li> <li>- Space saving on span</li> <li>- Possibility of take out the half of the body trail</li> </ul>	
Chariots compatibles* Compatible trolleys*	Système de glissière Réf. FP000109/FP000565	Système de rouleaux Réf.FP000068/FP000069	

\* Chariots compatibles / Compatible trolleys P35/36/37/108

Rails télescopiques  
Telescopic rail

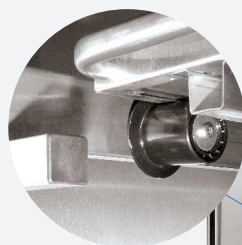

Aménagement à galet  
Stub rollers

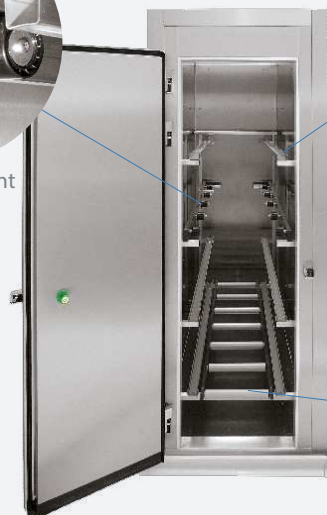

Aménagement à rails  
Tubular beam with rails



Aménagement à rouleaux  
Tubular beam with full width rollers

# Civière

## Body tray

Indispensables dans la cellule de conservation des corps, les civières HYGECO sont adaptées aux attentes des utilisateurs pour l'entreposage, la présentation et la préparation des corps.

Necessary in the cold chambers, HYGECO body trays are suitable for the storage, presentation and preparation of bodies.

### Civière à roulettes

#### Body tray with casters

Civière élaborées pour les aménagements intérieurs à rails. Elles sont parfaitement adaptées pour la préparation des corps. Le modèle porte-cercueil est conçu pour maintenir les cercueils en position stable. Elles sont pourvues de roulettes à moyeu lisse avec pare-fils protégeant le moyeu de tout corps étranger.

Body tray developed for interior rail fittings. They are perfectly suited for the preparation of bodies. The coffin model is designed to keep coffins in a stable position. They are fitted with smooth hub castors with threadguards protecting the hub of any foreign body.



Orifice + bouchon  
Drainage point + hole

Plateau incurvé  
Curved tray



Plateau plat  
Flat body tray



	Standard Standard			Large Large		
	Plateau incurvé Curved tray		Plateau plat Flat body tray	Plateau incurvé Curved tray		Plateau plat Flat body tray
	REF. MC000607	REF. FP000061	REF. MC000609	REF. MC000611	REF. FP000062	REF. MC000610
L x l L x W	2 000 x 580 mm			2 000 x 750 mm		
Matériau** Material**	Inox 304 L* Stainless Steel 304 L					
Roulettes Casters	En polypropylène diamètre 100 mm Polypropylène diameter 100 mm					
Orifice + bouchon Drainage point + hole	-	Oui Yes	-	-	Oui Yes	-
Chariots compatibles* Compatible trolleys*	Avec système de glissière : FP000068 - FP000069					

\* Chariots compatibles / Compatible trolleys P35/36/37/108

\*\* Option : Inox 316 sur demande

\*\* Stainless steel 316 on request

Plateau incurvé  
Curved tray



Plateau plat  
Flat body tray



Plateau embouti  
Deep drawn



## Civière à glissières Sliding body trays

Civière conçues pour les aménagements intérieurs à galets ou à rouleaux. Elles sont parfaitement adaptées pour la préparation des corps. Le modèle porte-cercueil est conçu pour maintenir les cercueils en position stable.

Body trays designed for interior fittings with rollers. They are perfectly suitable for the storage of bodies. The coffin model is designed to keep coffins in a stable position.

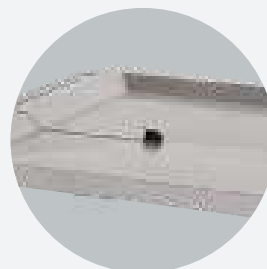

Orifice + bouchon  
Drainage hole + plug

	Standard Standard			Large Large		Plateau embouti Deep drawn
	Plateau incurvé Curved tray		Plateau plat Flat body tray	Plateau incurvé Curved tray	Plateau plat Flat body tray	
	REF. MC000613	REF. FP000063	REF. MC001120	REF. MC000616	REF. MC000615	
L x l L x W	2 000 x 580 mm			2 000 x 750 mm		2 000 x 640 mm
Matériau Material	Inox 304 L Stainless Steel 304 L					
Orifice + bouchon Drainage point + cap	-	Oui Yes	-	-	-	
Chariots compatibles* Compatible trolleys*	avec système de rail Réf. FP000109					

\* Chariots compatibles / Compatible trolleys P35/36/37

# Chariots élévateurs

## Lift trolleys

Choisir le bon chariot élévateur funéraire dépend de vos besoins spécifiques : optez pour un actionnement hydraulique pour une manipulation douce, électrique pour la précision et le silence, ou hydroélectrique pour une combinaison de force et de précision. La sélection entre l'acier peint et l'inox se jouera sur la durabilité et la résistance à la corrosion. Les modèles standards conviennent à la plupart des services, tandis que les versions bariatriques sont nécessaires pour les charges plus lourdes jusqu'à 250 kg. Assurez-vous que le système de transfert choisi est compatible avec votre installation existante, en considérant les avantages des rouleaux, des plateaux à billes, ou des rampes de guidage pour faciliter les déplacements et le positionnement des cercueils. Les options comme l'assistance motorisée et le système de guidage électrique offrent une manipulation plus aisée, tandis que les fonctionnalités additionnelles comme le système de pesée intégré peuvent améliorer la sécurité et la logistique.

Choosing the right funeral lift cart depends on your specific needs: opt for hydraulic actuation for gentle handling, electric for precision and silence, or hydroelectric for a combination of strength and precision. The choice between painted steel and stainless steel will hinge on durability and corrosion resistance. Standard models are suitable for most services, while bariatric versions are necessary for heavier loads up to 250 kg. Ensure the chosen transfer system is compatible with your existing setup, considering the benefits of rollers, ball platforms, or guide ramps for ease of movement and positioning of caskets. Options like motorized assistance and electric steering offer easier handling, while additional features like an integrated weighing system can enhance safety and logistics.

### Chariot hydraulique à pieds

#### Hydraulic foot trolley

Chariots munis de vérins hydrauliques avec réduction de pression permettant le contrôle de la montée/descente au pied sans à-coups. Ils peuvent être équipés soit de rails inox pour les civières à roulettes ou de 5 rouleaux PVC pour les civières à glissières. Résistants à la corrosion, aux éraflures et aux produits chimiques, ils sont légers et faciles à nettoyer.

Hydraulic bolts with pressure reduction allowing the control by foot of the smooth ascent / descent. They can be equipped with stainless steel rails or 5 PVC rollers. Resistant to corrosion, scratches and chemicals, they are light and easy to clean.



Réf. FP000046

		REF. FP000046 Acier peint Painted steel	REF. FP000047 Acier inoxydable microbillé Micro bead blasted stainless steel
Chassis Frame	Charge utile Load Capacity	200 kg	
	Dimensions moyenne* L x l Average size* L x w	2 192 x 635 mm	
	Hauteur mini* Minimum height*	350 mm	
	Hauteur maxi* Maximum height*	1 975 mm	
	Poids* Weight*	105 kg	
	Roues Wheels	4 roues pivotantes diamètre 100 mm, dont 2 avec freins 4 pivoting wheels diameter 100 mm, 2 with brakes	
Système de fixation pour civière Body tray fixing system	Civière à roulettes Body tray with casters REF. FP000109 - MC001014	Civière à glissières Sliding body tray REF. FP000068 - FP000108	
Civiers compatibles Compatible body-trays	Options compatibles* Compatible options*	MC000607, FP000061, MC000609, MC000611, FP000062, MC000610	MC000613, FP000063, MC001120, MC000616, MC000615, MC000690
Options compatibles Supported options	Rouleaux portes cercueil Coffin carrier roller device	REF. FP000056	
	Système de pesée intégrée Weight device attachment	REF. FP000060	

\* Données variables en fonction des options choisies \* May vary depending on options chosen

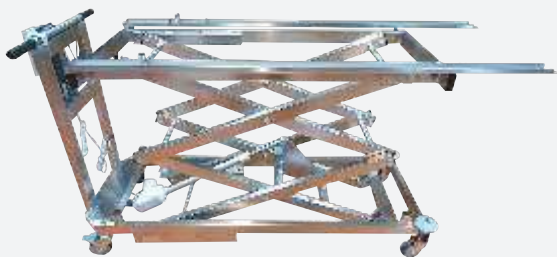

Réf. FP000048 - FP000049



Réf. FP000048

## Chariot électrique Electric trolley

Chariots pourvus d'un verin électrique silencieux 24 VCC (environ 40 levages) assurant une montée/descente précise et d'une batterie. La commande aux poignées assure une sécurité supplémentaire dans l'utilisation. Il est équipé au choix de rails inox de guidage pour les civières à roulettes ou de 5 rouleaux PVC pour les civières à glissières. 4 roues pivotantes diamètre 100 mm dont 2 avec freins - Roulement de précision - Utilisable entre -20°C et +60°C.

Trolleys fitted with a 24 VDC silent electric actuator, 1x2.9 Ah (about 40 lifting) ensuring a precise ascent / descent and a battery. Handle control provides additional safety in use. It is equipped with a choice of guide rails for stretchers on casters or 5 PVC rollers for slide stretchers. 4 swivel wheels diameter 100 mm, 2 with brakes - Bearing precision - Usable between -20 °C and + 60 °C.

		<b>REF. FP000048</b> Acier peint Painted steel	<b>REF. FP000049</b> Acier inoxydable microbillé Micro bead blasted stainless steel
Chassis Frame	Charge utile Load Capacity	150 kg	
	Dimensions moyenne* L x l Average size* L x w	1 850 x 635 mm	
	Hauteur mini* Minimum height*	350 mm	
	Hauteur maxi* Maximum height*	1 900 mm	
	Poids* Weight*	100 kg	
	Roues Wheels	4 roues pivotantes diamètre 100 mm, dont 2 avec freins 4 pivoting wheels diameter 100 mm, 2 with brakes	
Système de fixation pour civière Body tray fixing system		Civière à roulettes Body tray with casters <b>REF. FP000109</b>	Civière à glissières Sliding body tray <b>REF. FP000068</b>
Civiers compatibles Compatible body-trays	Options compatibles* Compatible options*	MC000607, FP000061, MC000609, MC000611, FP000062, MC000610	MC000613, FP000063, MC001120, MC000616, MC000615, MC000690
Options compatibles Supported options	Rouleaux porte cercueil Coffin carrier roller device	<b>REF. FP000056</b>	
	Système de pesée intégrée Weight device attachment	<b>REF. FP000060</b>	
	Commande à pied Foot control for lifting trolleys	<b>REF. FP000132</b>	

\* Données variables en fonction des options choisies \* May vary depending on options chosen

## Chariot élévateur HR250 type "bariatric" "Bariatric" type HR250 lift trolley

Spécialement étudié pour la manipulation des corps bariatriques, ce chariot facilitera le transfert des corps et/ou des cercueils en milieu funéraire. Doté d'un système hydraulique à cylindre, d'une batterie 12 volts et d'un compteur d'utilisation, il assure une montée/descente de précision commandée aux poignées. 4 roues pivotantes diamètre 100 mm dont 2 avec freins - Roulement de précision - Utilisable entre -20°C et +60°C.

Specially studied for the manipulation of bariatric bodies this trolley will facilitate the transfer of bodies and / or coffins in funeral environment. Equipped with a hydraulic cylinder system, a 12 volts battery and a usage meter, it provides up / down precision controlled at the handles. 4 swivel wheels diameter 100 mm of which 2 with brakes - Precision bearing - Can be used between -20 ° C and + 60 ° C.



Réf. FP000050



Réf. FP000053

		HR 250		HR 350	
		REF. FP000050 Acier peint Painted steel	REF. FP000053 Acier inoxydable microbillé Micro bead blasted stainless steel	REF. FP000054 Acier peint Painted steel	REF. FP000055 Acier inoxydable microbillé Micro bead blasted stainless steel
Chassis Frame	Charge utile Load Capacity	250 kg		350 kg	
	Dimensions moyenne* L x l Average size* L x w	1 955 x 635 mm		2 055 x 740 mm	
	Hauteur mini* Minimum height*	350 mm		350 mm	
	Hauteur maxi* Maximum height*	2 000 mm		2 030 mm	
	Poids* Weight*	180 kg		185 kg	
	Roues Wheels	4 roues pivotantes diamètre 100 mm, dont 2 avec freins 4 pivoting wheels diameter 100 mm, 2 with brakes		4 roues pivotantes diamètre 100 mm, dont 2 avec freins 4 pivoting wheels diameter 100 mm, 2 with brakes	
Système de fixation pour civière Body tray fixing system	Civière à roulettes Body tray with casters REF. FP000109	Civière à glissières Sliding body tray REF. FP000068	Civière à roulettes Body tray with casters REF. FP000109	Civière à glissières Sliding body tray REF. FP000068	
Civiers compatibles Compatible body-trays	Options compatibles* Compatible options*	MC000607, FP000061, MC000609, MC000611, FP000062, MC000610	MC000613, FP000063, MC001120, MC000616, MC000615, MC000690	MC000607, FP000061, MC000609, MC000611, FP000062, MC000610	MC000613, FP000063, MC001120, MC000616, MC000615, MC000690
Options compatibles Supported options	Rouleaux porte cercueil Coffin carrier roller device	REF. FP000057			
	Système de pesée intégrée Weight device attachment	REF. FP000060			
	Commande à pied Foot control for lifting trolleys	REF. FP000052			
	Plateau à billes porte cercueil Coffin carrier roller plate	REF. FP000058			
	Plateau à billes avec rampe de guidage Coffin carrier roller plate with guide ramp	REF. FP000059			
	Technologie E-sense E-sense technology	REF. FP000051	REF. FP000155	REF. FP000111	REF. FP000156

\* Données variables en fonction des options choisies \* May vary depending on options chosen

## Options & accessoires

## Options & accessories



### Rouleaux Porte-cercueil

### Coffin carrier roller device

Équipement spécialement étudié pour être adaptable sur notre gamme de chariots élévateurs à rails. Transfert longitudinal aisé de cercueils à fond plat sur convoyeur à rouleaux. Jeu de 5 rouleaux PVC fixés entre 2 tubes carrés inox 304 L positionné entre les rails en cas d'utilisation mixte (cercueil/civière) avec système de blocage du cercueil par surélévation à mécanisme manuel.

Equipment specially designed to be adaptable to our range of rail lift trucks. Easy longitudinal transfer of coffins at bottom flat on roller conveyor. Set of 5 PVC rollers fixed between 2 tubes 304 L stainless steel squares positioned between the rails when mixed with coffin locking system by manual mechanism raising.

REF. FP000056

L x l 1 440 x 470 mm  
L x W

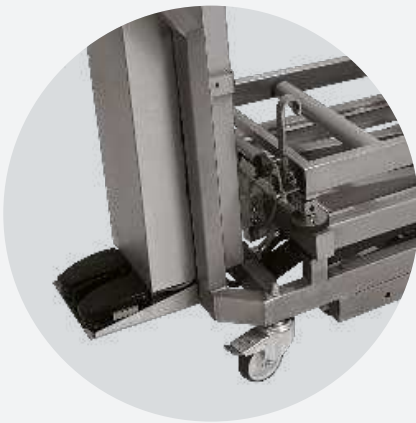

### Commande à pied

### Foot control for lifting trolleys

Accessoire fonctionnel, permettant le réglage de la hauteur du chariot par simple pression sur la pédale.

Useful accessory, allowing adjustment of trolley height by pressing on the pedal.

REF. FP000052



### Plateau à billes porte-cercueil

### Coffin carrier roller plate

Support conçu pour équiper le chariot HR350 ou HR250 type crématorium (réf. FP000050 - FP000053 - FP000054 - FP000055). L'accès latéral ou longitudinal permet le transfert des cercueils sur tous types de tables d'introduction de four de crémation. Le plateau est pourvu de 20 billes omnidirectionnelles (options grand plateau à 27 billes) pour une manipulation optimale du cercueil. Il est équipé également de patins biseautés en téflon et d'un blocage de cercueil par surélévation à mécanisme manuel.

Support designed to equip the HR250 trolley and HR350 crematorium type (ref. FP000050 - FP000053 - FP000054 - FP000055). Lateral or longitudinal access allows the transfer of coffins to all types of cremation furnace introduction tables. The tray has 20 omnidirectional balls (options for large tray with 27 balls) for optimal handling of the coffin. It is also equipped with bevelled Teflon pads and a coffin blocking by raising to manual mechanism.

REF. FP000058

L x l 1 600 x 600 mm  
L x W

## Plateau à billes porte-cercueil avec rampe de guidage

### Coffin carrier roller plate with guide ramp

De conception identique à la réf. FP000058, mais équipé d'un rail de guidage soit à droite soit à gauche. Arrêt du cercueil par patins biseautés en téflon.

Same design as ref. FP000058, but fitted with a guide rail either on the right or on the left. The coffin stops with bevelled teflon brake blocks.

#### REF. FP000059

L x l 1 600 x 585 mm  
L x W



## Système de guidage motorisé

### Motorised self-drive system

Fournit une assistance sans faille lors de la manipulation du chariot. Actionné par un interrupteur positionné sur la poignée, le système de guidage permet le déplacement aisé du chariot.

Provides flawless assistance during trolley handling. Operated by a switch positioned on the handle, the guide system allows easy movement of the trolley.

#### REF. FP000051

FP000051	Chariot Bariatrique HR250 finition acier peint Bariatric trolley HR250 painted steel
FP000155	Chariot Bariatrique HR250 finition acier inoxydable microbillé Bariatric trolley HR250 Micro bead blasted stainless steel
FP000111	Chariot Bariatrique HR350 finition acier peint Bariatric trolley HR350 painted steel
FP000156	Chariot Bariatrique HR350 finition acier inoxydable microbillé Bariatric trolley HR350 Micro bead blasted stainless steel



## Système de pesée intégrée

### Weight device attachment

Détermine le poids de charge du chariot élévateur. Équipe d'un écran tactile avec affichage des données programmées par l'utilisateur : pesage, comptage, contrôle +/- . Boîtier robuste, étanche et nettoyage facile.

Determines the load weight of the lift trolley. Equipped with a touch screen with user-programmed data display. weighing, counting, checking +/- . Robust housing, waterproof and easy cleaning.

#### REF. FP000060





# Entretien Maintenance

L'entretien régulier des équipements est indispensable pour garantir leur longévité de fonctionnement. Les consignes sont simples et fournies lors de la mise en place du matériel. HYGECO, assure le Service Après Ventes de ses équipements et propose des contrats de maintenance préventifs et curatifs adaptés.

Regular maintenance of equipment is essential to guarantee long service life. Instructions are simple and provided during the installation of the material. HYGECO, provides after-sales service for its equipments and offers contracts of preventive and curative maintenance adapted.



## AirCare AirCare

Ce système compact de traitement de l'air est particulièrement adapté aux cellules mortuaires et aux locaux de laboratoire. Silencieux, il est extrêmement efficace grâce à sa facilité d'installation et sa technologie avancée quelle que soit la configuration des locaux. L'appareil purifie, désinfecte et désodorise sans intervention. Fixé au mur ou au plafond, il est peu énergivore et nécessite très peu de maintenance.

The compact air treatment system is particularly suitable for mortuary cells and laboratory rooms. Extremely efficient thanks to its easy installation and advanced technology. The device purifies, disinfects and deodorizes without intervention. It is fixed to the wall or the ceiling, it is energy efficient and requires very little maintenance.

REF. MC000606

L x l x H	270 x 103 x 224 mm
L x W x H	



## Nettoyant inox Stainless steel cleaner

Nettoie, ravive et fait briller toutes les surfaces métalliques, mais aussi stratifiées et émaillées. Laisse un film de protection transparent sur la surface qui assure la longévité de vos équipements.

Ne laisse pas de traces après le nettoyage.

Cleans all metal surfaces, as well as laminate and enamel. Leaves a transparent protective film on the surface to ensure the longevity of your equipment. Streak-free cleaning.

REF. MC000591

Volume	600 ml
Capacity	

## Hygercide II

### Hygercide II

Désinfectant bactéricide conforme à la Norme NF EN 1040 et la Norme NF EN 1276 (temps de contact 5 minutes à 20°C). L'action désinfectante est assurée par des ammoniums quaternaires renforcée par des alcools. Système « one-shot » : se vide entièrement en une seule pulvérisation enclenchée manuellement.

Bactericidal disinfectant in accordance with NF EN 1040 and the NF EN 1276 standard (contact time 5 minutes at 20 °C - cleanliness condition). The disinfectant action is provided by ammoniums quaternaries enhanced by alcohols. One-shot system: empties completely into one spray switched on manually."



#### REF. MC00018

Volume Capacity 61 ml

Conditionnement Packaging Boîte de 12 Box of 12







# Salle de préparation

## Preparation room

Précurseur et leader dans le domaine de la thanatopraxie, HYGECO propose des équipements et instruments adaptés permettant l'intervention des thanatopracteurs dans des conditions optimales. La qualité apportée à l'élaboration de notre gamme de fluides et produits cosmétiques est aussi un atout complémentaire à un rendu de qualité.

Precursor and leader in the field of embalming, HYGECO offers suitable equipment and instruments allowing the intervention of embalmers in optimal conditions. The care taken in the development of our range of fluids and cosmetic products is also an additional asset to quality rendering.

# Tables & chariots de préparation

## Preparation tables & trolleys



### Table BASIC

#### BASIC table

Table de préparation ergonomique et adaptée à toute utilisation dans la salle de préparation post-mortem. Elle est composée d'un plateau inox incurvé avec une bonde d'évacuation et un tube PVC. Elle est démontable et facile à transporter en cas de besoin. Ses dimensions suffisantes garantissent une utilisation confortable. Options disponibles : seau et couvercle inox adaptés au tuyau d'évacuation.

Ergonomic preparation table adapted to any use in the post-mortem laboratory. It consists of a curved stainless steel tray with drain and PVC pipe. It is removable and easy to transport when needed. Its sufficient dimensions guarantee a comfortable use.

Available options: Stainless steel bucket and cap designed to connect the waste pipe.

REF. MC000622

L x l x H L x W x H	2 050 x 750 x 850 mm
Évacuation Drain	50 mm
Matériau Material	Inox 304 L Stainless steel 304 L

REF. MC000658

OPTION :

4 roulettes dont 2 avec freins.

equipped with 4 casters, 2 with brakes.

REF. MC001194

REF. FP000531

Seau et support inox.

Stainless steel bucket and support.



### Chariot de présentation et de préparation

#### Presentation and preparation trolley

Léger et peu encombrant, il permet la préparation ainsi que la présentation des corps aux familles en utilisant les civières des cellules de conservation. Bâti tubulaire en acier inoxydable 304 L. Jeu de rails, épaisseur 30/10<sup>ème</sup> pour civières à roulettes ou de 5 rouleaux pour civières à glissières. Système de blocage de la civière.

Options disponibles : seau de récupération en inox - système inclinable par vérin à gaz.

Allows the body to be displayed on cold chamber body trays. 4 rotating wheels, 2 with brakes. 304 L stainless steel tubular frame. Set of 30/10-thick-rails for body trays on wheels or roller tracks for sliding body trays. Equipped with a body tray holding system.

Option available: Stainless steel bucket. Reclining trolley with gas cylinder system.

Chariot pour civières à roulettes  
Trolley for body trays with casters

REF. MC000617

L x l x H L x W x H	1 610 x 600 x 655 mm
Poids Weight	30 kg

Chariot pour civières à glissières  
Trolley for sliding body trays

REF. MC000618

L x l x H L x W x H	1 480 x 510 x 600 mm
Poids Weight	30 kg



## Table à hauteur variable Height adjustable table

Une table d'autopsie mobile avec système d'évacuation. Entièrement faite en acier inoxydable 304 L avec un revêtement Kevlar insonorisant sous le plateau de travail, réduisant les bruits pendant les opérations. Pédale hydraulique montée sur châssis en acier inoxydable à 4 roues, dont deux avec freins.

Option : plateau inclinable à 25° de chaque côté.

A mobile autopsy table with drain evacuation system. Completely made of stainless steel 304L. There is a soundproofing Kevlar coating under the work plate to reduce noise during operations. Hydraulic pedestal mounted on stainless steel frame with 4 wheels including two with brakes.

Tilttable table plate 2x25°.



### REF. MC000660

L x l L x W	2 050 x 750 mm
Hauteur Height	690 à 990 mm 690 to 990 mm
Capacité de charge Carrying capacity	220 kg
Matériau Material	Inox 304 L Stainless steel 304 L

## Table DELTA DELTA Table

Sa conception et sa fabrication en font un modèle de référence sur le marché funéraire. Parfaitement adaptée tant pour le lavage que la préparation des corps. Entièrement conçue en Inox 304 L, sa grande stabilité est assurée par six pieds dont 4 avec platines de fixation. Équipée d'un bac de lavage à l'extrémité du plan de travail avec bonde d'évacuation. Fournie avec une douchette avec flexible de longueur 3 m et un mitigeur eau-chaude / eau-froide, commande au coude.

Options disponibles : rinçage permanent du plateau à bords arrondis - finition inox 316 - version mobile dotée de 4 roulettes avec frein.

The structure and the manufacturing of this model place it among the best conceived preparation tables on the funeral market. Specially designed to clean and prepare the deceased. Work surface made of stainless steel 304 L. 6 legs give extra stability and four can be fixed to the ground. Sink at the end of workspace equipped with plughole. Equipped with a washing tank at the end of the worktop with drain evacuation. Supplied with a hand shower with flexible length 3 m and a hot / cold water mixer, elbow control.

Options available: permanent rinsing of the tray - 316 stainless steel finish - version mobile equipped with 4 castors with brake.



### REF. MC000643

L x l x H L x W x H	2 600 x 850 x 850 mm
Bac L x l x H Sink L x W x H	500 x 400 x 200 mm
Plateau L x l x H Work surface L x W x H	1 950 x 660 x 80 mm
Matériau Material	Inox 304 L Stainless steel 304 L

## Table DELTA ÉVOLUTION II DELTA EVOLUTION II table

Cette table de conception résolument moderne, réalisée en acier inoxydable 304 L, répond parfaitement aux exigences du secteur funéraire. Grande stabilité assurée par le pied central. Circulation aisée des opérateurs. Positions de travail ergonomiques. Équipée d'un système de rinçage permanent du plateau pour améliorer l'hygiène. Robinetterie : douchette avec flexible de longueur 3 m. Mitigeur eau-chaude / eau-froide. Option disponible : inox 316.

A modern design table, made of 304 L stainless steel, perfectly meets the requirements of the funeral sector. Great stability ensured by the central foot. Easy movement of operators. Ergonomic work positions. Equipped with a permanent tray rinsing system to improve hygiene. Taps: hand shower with hose length 3 m. water-hot / cold water mixer. Option available: Stainless steel 316.



REF. MC000641

REF. MC000642

L x l x H L x W x H	2 600 x 850 x 850 mm	
Poids Weight	120 kg	
Matériau Material	Inox 304 L Stainless steel 304 L	Inox 316 L Stainless steel 316 L

REF. MC000998

REF. MC000997



## Table aspirante pour préparation des corps avec système d'insertion de civière Ventilated embalming table with body tray transfer system

Cette table est équipée d'un système d'aspiration périphérique conçu pour limiter les risques chimiques et biologiques lors de la préparation des corps. Son système de hauteur variable vise à réduire les risques de troubles musculo-squelettiques chez les opérateurs. De plus, elle est conçue pour recevoir directement une civière, ce qui permet de minimiser les manipulations du corps. La table est entièrement compatible avec le système d'extraction d'air centralisés assurant ainsi une évacuation efficace des polluants et maintenant la qualité de l'air dans l'environnement de travail.

This table is equipped with a peripheral suction system designed to limit chemical and biological risks during body handling. Its adjustable height system aims to reduce the risk of musculoskeletal disorders among operators. Furthermore, it is designed with a body tray transfer system minimizing body manipulation. The table is fully compatible with the site's air extraction system, ensuring effective evacuation of pollutants and maintaining air quality in the work environment.

REF. MC001017

REF. MC001064



REF. MC000997

REF. MC001064

L x l L x W	2 130 x 950 mm	Caisson de ventilation avec filtre. Ventilation box with filter.
----------------	----------------	---

Hauteur mini/maxi Minimum/maximum height	797 / 1 000 mm
---	----------------

REF. MC000998

Colonne de service avec bac.  
Service column with sink.

Charge utile Lifting capacity	250 kg
----------------------------------	--------

REF. MC001017

Alimentation électrique Power requirement	230 V
--	-------

Colonne avec dossier aspirant.  
Service column with ventilated splashguard.

## Support de préparation

### Embalming table

Élément spécialement conçu pour recevoir les plateaux des cellules de conservation. Une fois le corps posé sur les civières (qui seront aussi les plateaux de stockage dans les salles de conservation), il sera simplement transféré sur le support sans contrainte à l'aide du chariot élévateur. L'hygiène, la stabilité, l'ergonomie, la multifonctionnalité et la qualité de fabrication en font ses atouts principaux. Utilisation simple ou double, avec bac ou sans bac, cet équipement est un matériel incontournable des salles de préparation en milieu funéraire (salle de toilettes et de soins de thanatopraxie).

Options disponibles : bac / douchette avec flexible / mitigeur EC/EF à commande médicale non manuelle / système de ventilation à connecter / prises (courant, HDMI, RJ45...) / interrupteur éclairage.

Element specially designed to receive body trays from the mortuary cold chambers. Once the body is placed on the body tray (which will also be the storage trays in the conservation rooms), it will simply be transferred to the support without using the body lifter. Hygiene, stability, ergonomics, multifunctionality and quality of manufacture are its main assets. Single or double use, with or without a tray. The equipment is a must have for funeral homes (toilet and embalming care rooms).

Available options: Sink / Shower hose / Tap mixer / Ventilation system to connect / Sockets (electrical, HDMI, RJ 45...) / Light switch.

#### Support de préparation

##### Embalming table

L x l x H  
L x W x H

1 500 x 700 x 800 mm

REF. MC000671



#### Support double de préparation

##### Double embalming table

REF. MC000761

L x l x H  
L x W x H

4 000 x 700 x 800 mm

#### Support de préparation avec bac

##### Embalming table with sink

REF. MC000672

L x l x H  
L x W x H

2 250 x 700 x 800 mm



## Table d'autopsie aspirante avec filtres intégrés Autopsy table with integrated activated carbon filters

Table d'autopsie équipée d'un système aspirant, d'un moteur ventilateur, et de filtres pour traiter les odeurs et émanations. Ses quatre plateaux supérieurs sont amovibles. La table est dotée d'une prise électrique 230V et peut être connectée à une scie d'autopsie ou à un éclairage. Le pied central est équipé d'une trappe facilitant l'accès aux installations techniques. Un caisson filtrant avec moteur ventilateur et préfiltre est inclus

Autopsy table equipped with integrated activated carbon filter.. Its four upper shelves are removable. The table is equipped with a 230V electrical socket and can be connected to an autopsy saw or lighting. The central leg features a hatch for easy access to technical installations. A filter unit with a fan motor and pre-filter is included.



### REF. MC000682

L x l L x W	2 700 x 850 mm
Hauteur mini/maxi Minimum/maximum	850 mm
Charge utile Lifting capacity	250 kg
Alimentation électrique Power requirement	230 V
Matériau Material	Inox 304 L Stainless steel 304 L
Filtre à charbon actif Carbon filter	8 cartouches 8 cartridges
Préfiltre Prefilter	285 x 592 x 45 mm



### OPTIONS :

#### REF. MC000683

Hauteur réglable de 750 - 1 050 mm permettant de réduire les risques de troubles musculo-squelettiques

Adjustable height system to reduce the risk of musculoskeletal disorders among operators

#### REF. MC001184

Mitigeur eau chaude / eau froide

Hot / cold water mixer

#### REF. MC001183

Broyeur

Waste disposal

#### REF. MC001037

Hydro - aspirateur

Hydro - aspirater

#### REF. MC001037

Support de cou

Neck support



## Table aspirante et élévatrice

### Table with downdraft air extraction

Modèle haut de gamme fabriqué avec des matériaux de qualité, cette table de préparation des corps a pour vocation de répondre aux normes d'hygiène, de sécurité et de conditions de travail actuelles. Sa fonction aspirante permet le traitement des odeurs et émanations des produits de conservation des corps à la source, son option élévatrice (mini 750 mm, maxi 1 050 mm) permet d'adapter la hauteur du plateau à la morphologie de l'utilisateur. Bac embouti avec mitigeur et douchette EC/EF à commande au coude et prise électrique étanche 230 V. (Conforme aux normes d'hygiène et de sécurité en vigueur).

Option disponible : plateau inox 316.

A high-end model made with quality materials, this body preparation table complements the equipment previously offered. Stamped tray with tap and shower hot/cold water with elbow control and waterproof electrical outlet 230 V. (Compliance with current Health and Safety Standards). Available option: Top in stainless steel 316.

#### REF. MC000652

L x l L x W	2 600 x 850 mm	
Hauteur mini/maxi Minimum/maximum height	750 / 1 050 mm	
Bac L x l x H Basin L x W x H	600 x 400 x 200 mm	
Charge utile Lifting capacity	250 kg	
Alimentation électrique Power requirement	230 V 50 Hz	
Matériau Material	Inox 304 L Stainless steel 304 L	Inox 316 L Stainless steel 316 L



## Accessoires pour tables & chariots

### Accessories for tables & trolleys

#### Tablette à instruments

### Instrument table

Placée au-dessus du corps pour poser les instruments à proximité de l'opérateur. Compatible avec l'ensemble de notre gamme de tables et supports.

Placed above the body to keep the instruments near the operator. Compatible with our range of tables and supports.

#### REF. MC001151 - MC001236

Matériau Material	Inox 304 L Stainless steel 304 L
----------------------	-------------------------------------



#### Tablette à organes et instruments

### Organ Cutting Table with instrument tray

Accessoire ergonomique permettant d'optimiser le travail des utilisateurs, il assure une double fonction de plateau de dissection et d'un plateau à instruments. Facilement maniable tout au long de la table de préparation. Compatible avec l'ensemble de notre gamme de tables et supports.

Ergonomic accessory to optimize the work of end users, it provides a double function of dissection and instrument tray. Easily mobile throughout the preparation table. Compatible with our range of tables and supports.

#### REF. MC002013

#### REF. MC000655

Matériau Material	Inox 304 L Stainless steel 304	
Largeur Width	1000 mm	850 mm



## Repose-tête "6 positions" Headrest "6 positions"

Utilisé couramment pour le maintien de la tête, il est aussi adapté pour surélever les bras ou les jambes.

Generally used for head support, it is also suitable for elevating arms or legs.



### REF. MC000152

Poids Weight	240 g
Matériau Material	PEHD recyclé Recycled HDPE

## Support de cou Neck support

Spécialement étudié pour être positionné sous la nuque.

Specially designed to be placed under the neck.



### REF. MC001035

L x l x H L x W x H	380 x 150 x 150 mm
Matériau Material	Inox Stainless steel

## Appuie-tête Headrest

Facilite le maintien de la tête lors de la préparation. Compatible avec l'ensemble de notre gamme de tables et supports.

To maintain stability of the head during the preparation. Compatible with our range of tables and supports.



### REF. MC000640

L x l x H L x W x H	770 x 100 x 120 mm
Matériau Material	Inox Stainless steel

## Jeu de 3 supports de corps Set of 3 body supports

Permet de surélever le corps et facilite l'écoulement des liquides vers la bonde. Compatible avec l'ensemble de notre gamme de tables et supports.

To help lift the body so as not to hinder the flow of liquid to the drain. Compatible with our range of tables and supports.



### REF. MC000630

L x l x H L x W x H	770 x 100 x 30 mm
Matériau Material	Inox Stainless steel

## Broyeur Waste disposal system

Appareil silencieux et efficace conçu pour détruire les déchets et résidus en salle d'autopsie. S'adapte sur nos tables d'autopsie aspirantes. Mise en service par interrupteur pneumatique. Voltage : 220 / 240 V. CV : 1/2 CV.

Silent and efficient machine for disposal of waste and residue in the autopsy room. Fits autopsy tables. Activated by pneumatic switch. Voltage: 220/240 V. HP: 1/2 HP.

### REF. MC001183

H x D	375 x 200 mm
H x D	



## Hydro-aspirateur monté sur col-de-cygne Hydro-vacuum cleaner mounted on gooseneck

Option à prévoir au moment de la commande de par les adaptations structurelles qu'elle implique.

Option to be decided at the time of ordering due to structural adaptations involved

### REF. MC001037



## Hydro-aspirateur Hydro-aspirator

Appareil haute performance alliant une grande robustesse à une manipulation simple. Fabrication en laiton chromé entièrement démontable. Filetage standard pour raccordement à une robinetterie 15 x 21. Débit réversible par mouvement du levier pour mise en dépression ou nettoyage de la tuyauterie après aspiration. Fenêtre de contrôle.

High-performance unit combining sturdy design with ease of use. Chrome brass construction. Can be fully dismantled. Direct connection to tap threads 15 x 21. Lever provides reverse flow for vacuum or cleaning aspiration tube. Built-in viewing window.

### REF. MC000110

Longueur	180 mm
Length	



## Seau Bucket

Seau en inox avec support à 4 roulettes pivotantes.

Stainless steel bucket with 4 pivoting wheels support.

### en option

Contenance	15 litres
Capacity	15 liters



# Mobilier inox

## Stainless steel furniture

Gamme d'éléments et de mobilier entièrement en inox développée afin de compléter de façon fonctionnelle les équipements de laboratoire. Meubles et paillasse, armoires hautes et basses, sur roulettes ou adossées ainsi qu'un choix complet d'étagères et de rayonnages permettront un rangement optimal des produits d'entretien et d'hygiène.

Complete range of stainless steel furniture designed to complete the post-mortem laboratory facilities. Cupboards, floor and wall cabinets, on wheels or free standing, a complete choice of shelves will allow optimal storage for cleaning and hygiene products.

### Table inox centrale à roulettes

#### Centrale stainless steel table on wheels

Table démontable à bords droits en inox. Pieds en tubes inox sur 4 roulettes dont 2 avec freins. charge maximale 100 kg.

Table with straight edges. Equipped with 4 wheels, 2 having brakes. Maximum load 100kg.



Matériau Material	Inox 304 L Stainless steel 304 L	L x W x H
		REF. MC001112 600 x 600 x 9000 mm
		REF. MC000966 1 200 x 600 x 9000 mm
		REF. MC002012 2 000 x 600 x 9000 mm
		REF. MC001297 1 200 x 700 x 9000 mm
		REF. MC001049 1 400 x 700 x 9000 mm
		REF. MC001947 2 000 x 700 x 9000 mm

### Meuble bas avec dossier

#### Floor mounted cabinet with back splashback

Meuble bas de rangement avec dossier. Vide sanitaire arrière. Ergonomie : pans coupés. Sécurité : finition plis écrasés et portes coulissantes suspendues.

Floor mounted cabinet with backsplash. Sanitary space behind. Ergonomics: cut edges. Security: finishing crushed folds and suspended sliding doors.



		REF. MC000676
L x l x H L x W x H		1 200 x 600 x 900 mm
Matériau Material	Inox 304 L Stainless steel 304 L	

## Meuble bas avec bac

### Floor mounted cabinet with sink

Dessus inox 304L avec bords anti-ruissellement et dossier arrière. Chant à bords droits, tombés de 40 mm. Vide sanitaire arrière pour le passage des réservations plomberies. Robinetterie à levier médical et douchette avec flexible 3 mètres.

304L stainless steel top with anti-runoff edges and backsplash. Side with straight edges, dropped 40 mm. Rear sanitary space for the passage of plumbing reservations. Medical lever taps and hand shower with hose 3 metres.

**REF. MC000752**

L x l x H  
L x W x H 1 200 x 600 x 850 mm

Matériau  
Material Inox 304 L  
Stainless steel 304 L

Option :

**REF. MC000668**

Robinetterie  
Taps to be added REF.



## Meuble haut

### Wall mounted cabinet

Meuble mural : portes coulissantes suspendues avec poignées intégrées et sans rails inférieurs pour éviter tout dépôt. Ergonomie : pans coupés renforçant la rigidité des parois latérales.

Wall cabinet: suspended sliding doors with integrated handle and without lower rails to avoid any deposit. Ergonomics: cut edges reinforcing the rigidity of the side walls.

**REF. MC000668**

L x l x H  
L x W x H 1 200 x 407 x 700 mm

Matériau  
Material Inox 304 L  
Stainless steel 304 L



## Armoire inox de stockage

### Stainless steel Storage cupboard

Armoire haute avec porte. Largeurs disponibles 600 mm et 1 000 mm. Porte battante doublée pour une meilleure stabilité et rigidité de l'ensemble. Étagères réglables en hauteur. Roulettes disponibles uniquement pour le modèle de 1 000 mm.

High cabinet with door. Available widths 600 mm and 1 000 mm. Swing door doubled for a better stability and rigidity of the whole unit. Shelves adjustable in height. Casters available only for the 1 000 mm model.

**REF. MC001028**

L x l x H  
L x W x H 1 200 x 600 x 1 935 mm

Matériau  
Material Inox 304 L  
Stainless steel 304 L





## Unité de lavage simple bac Basic washing unit

Élément mis au point pour compléter de manière fonctionnelle l'équipement de la salle de préparation post-mortem. L'unité de lavage simple bac est équipée d'un dossier arrière et d'un dessus embouti en inox 18/10 permettant le lavage du corps. Ses bords anti-ruissellement et son bac avec bonde à tube surverse garantissent la sécurité maximum de l'opérateur. Très simple d'utilisation avec son mitigeur EC/EF commande au coude et une douchette flexible de 3 mètres.

Important furniture to complete functional post mortem laboratory equipment. The simple washing unit is equipped with a rear splashguard and stainless steel stamped sink allowing the washing of the body. Its anti-runoff edges and overflow tube ensure maximum operator safety. Very easy to use with its mixing HW/CW elbow control tap and a flexible hand shower of 3 metres.

### REF. MC000759

L x l x H	600/700 x 600 x 630 mm
L x W x H	
Matériau	Inox 18/10
Material	Stainless steel 18/10

## Unité de lavage drainage "basic" Washing and drainage unit "basic"

L'unité de lavage particulièrement adaptée pour les petites surfaces.

Washing unit specially designed for small areas.

**REF. MC000999**

L x L x H	400 x 1 000 x 850 mm
W x L x H	
Matériau	Inox 304 L
Material	Stainless steel 304 L



## Lave-mains Hand basin

Entièrement fait en inox 304L avec dossier et un clapet anti-retour.  
Commande fémorale.

Entirely made of 304L stainless steel with backslash and a non-return  
valve. Femoral control.

**REF. MC000669**

L x l x H	385 x 352 x 510 mm
L x W x H	
Matériau	Inox 304 L
Material	Stainless steel 304 L



## Possibilité de solution sur-mesure Custom made dimensions

Dimensions standard disponibles : 1 000, 1 200, 1 400, 1 600, 1 800 et  
2 000 mm.

Un bureau d'étude à votre disposition pour réaliser une implantation  
adaptée aux dimensions des locaux et optimisant les conditions de  
travail de l'opérateur.

Possibilité de solution sur-mesure.

Standard dimensions available: 1 000, 1 200, 1 400, 1 600, 1 800 and  
2 000mm.

Our design office is at your disposal to implement our products according  
to the dimensions of your premises and optimising the working conditions  
of the operator. Special stainless steel furniture available on request.





# Traitement eau/air/sol

## Water/air/floor treatment

### Purificateur d'air

#### Air Purifier

Le purificateur d'air ou la cellule de filtration est un équipement obligatoire dans les salles de préparation des défunts tant en chambre funéraire qu'en chambre mortuaire. Il doit assurer un renouvellement d'air d'au moins 4 volumes/heure pendant la durée de préparation et être équipé d'une sortie basse. L'air rejeté à l'extérieur du bâtiment est préalablement traité par un filtre absorbant et désodorisant. HYGECO a constitué une gamme de plusieurs modèles afin de répondre aux normes en vigueur.

Air Purifier or Filtration unit is a necessary device in post-mortem prep rooms both in the Funeral home and the Mortuary lab. It must ensure a renewal of air of at least 4 volumes / hour during the preparation time; It must be equipped with a low outlet. The air released outside the building is previously treated with an absorbent filter and deodorant. HYGECO has built a range of several models to meet the standards in force.



Déporté 210 à 580 m<sup>3</sup>/h  
Remote 210 à 580 m<sup>3</sup>/h

[REF. MC000022](#)

Monobloc 600 m<sup>3</sup>/h  
Monobloc 600 m<sup>3</sup>/h

[REF. MC000602](#)

## Purificateur d'air Eolis

### Eolis air purifier

Afin de protéger les professionnels de la thanatopraxie et des métiers du funéraire, HYGECO propose un purificateur d'air intégrant des filtres et technologies spécialement conçus pour cette profession. Eolis Air Manager contribue ainsi au confort et au bien-être des professionnels du funéraire en leur permettant d'évoluer dans un espace de travail sain et purifié des COV (formol...) et des odeurs persistantes qui polluent leur quotidien.

In order to protect embalmers and funeral professionals, HYGECO offers an integrated air purifier with filters and technologies specifically designed for this field. During the course of their work, employees are exposed to many risks. Formaldehyde is a powerful allergen that can cause respiratory sensitivity. It should be considered a potential carcinogen that justifies using effective ventilation during embalming treatments.



Purificateur d'air Eolis 600  
Eolis 600 Air purifier

**REF. MC000220**

I x L x H W x L x H	230 x 385 x 505 mm
Surface traitée maximum Maximum treated area	60 m <sup>2</sup>
Débit d'air maxi (m <sup>3</sup> /h) Max air flow (m <sup>3</sup> /h)	500
Niveau sonore min/max (dB) Sound level min / max (dB)	18-52
Vitesse de ventilation Fan speed	5
Puissance min/max absorbée (W) Power min / max absorbed (W)	13-60/65

Purificateur d'air Eolis 600S<sup>(1)</sup>  
Eolis 600S Air purifier<sup>(1)</sup>

**REF. MC000219**

Purificateur d'air Eolis 1 200  
Eolis 1 200 Air purifier

**REF. MC000226**

I x L x H W x L x H	240 x 395 x 705 mm
Surface traitée maximum Maximum treated area	120 m <sup>2</sup>
Débit d'air maxi (m <sup>3</sup> /h) Max air flow (m <sup>3</sup> /h)	850
Niveau sonore min/max (dB) Sound level min / max (dB)	18-59
Vitesse de ventilation Fan speed	5
Puissance min/max absorbée (W) Power min / max absorbed (W)	16-75/80

Purificateur d'air Eolis 1 200S<sup>(1)</sup>  
Eolis 1 200S Air purifier<sup>(1)</sup>

**REF. MC000223**

## Pré-filtre Eolis

### Prefilter Eolis

Compatible Eolis 600 et 600S  
Compatible Eolis 600 and 600S

**REF. MC000222**

Compatible Eolis 1 200 et 1 200S  
Compatible Eolis 1 200 and 1 200S

**REF. MC000225**



## Filtre Eolis HEPA

### Filter HEPA Eolis

Compatible Eolis 600 et 600S.  
Compatible Eolis 600 and 600S.

**REF. MC000221**

Compatible Eolis 1 200 et 1 200S.  
Compatible Eolis 1 200 and 1 200S.

**REF. MC000224**



## Nébuliseur Aerosept Ultra 150 - 2 l

### Aerosept Ultra 150 Nebulizer - 2 l

Nébuliseur autonome et entièrement automatique destiné à la désinfection par voie aérienne en milieu funéraire. Aerosept Ultra 150 est doté de 2 modes de fonctionnement :

- "manuel" pour un accès aux informations essentielles,
- "connecté" avec pilotage par tablette ou smartphone donnant accès à toutes les options.

Pratique, ergonomique et portable, Aerosept Ultra 150 est actif pour le traitement des pièces jusqu'à 150 m<sup>3</sup>.

Les plus : traçabilité sur support numérique, simplicité d'utilisation, simplicité d'entretien, pompe facile d'accès.

Autonomous and fully automatic nebulizer for disinfection of surfaces by air in funeral homes. Aerosept Ultra 150 has two modes of operation:

- "Manual" mode for access to essential information,
- "Connected" mode with tablet or smartphone control giving access to all options.

Practical, ergonomic and portable, Aerosept Ultra 150 is active for processing parts up to 150m<sup>3</sup>.

The most: digital trackability, simplicity of use, simplicity of maintenance (easy access to the pump).



#### REF. MC000209

Capacité de la réserve Reserve capacity	Bidon de 2 l 2 l-can
Débit nominal Nominal flow	Env. 0,7 l/h About 0.7 l/h
Alimentation Power	100-240 V (± 10 %) - 50/60 HZ - 32 W.

## Aseptanios AD\*

### Aseptanios AD\*

Préconisé pour la désinfection par voie aérienne des surfaces et dispositifs funéraires préalablement nettoyés, Aseptanios AD s'utilise dans le diffuseur Aerosept Ultra 150, hors présence humaine.

Produit prêt à l'emploi à base d'acide péraétique pour la maîtrise de la corrosion, il est efficace dès 30 minutes, ne laisse aucune trace au séchage ni de film gras sur les surfaces après aérosolisation. Aseptanios AD ne contient pas d'aldéhyde ni de métaux lourds.

Recommended for aerial disinfection of pre-cleaned surfaces and funerary devices Aseptanios AD is used in the Aerosept Ultra 150 diffuser, without human presence.

Ready-to-use product based on peracetic acid for the control of corrosion, it is effective from 30 minutes, leaves no trace of drying or greasy film on surfaces after aerosolization. Aseptanios AD does not contain aldehyde or heavy metals.



#### REF. MC000208

Volume	2 l
Capacity	2 l

## Centrale d'hygiène

### Hygiene station

Pour l'entretien, le nettoyage et la désinfection des salles de préparation ainsi que des salles de conservation. Ce système permet un dosage proportionnel des désinfectants, sans recours à l'électricité. Dosage précis et indépendant des fluctuations de débit ou de pression. Ensemble de pulvérisation composé d'un kit de tuyau renforcé (20 m) + pistolet + support de tuyau. À utiliser avec le désinfectant Surfianos réf. MC000202.

For maintenance, cleaning and disinfection of laboratories and cold chambers. System allows proportioned dispensing of disinfectants without electricity. Spray reinforced rubber (20m) + spray gun + hose rest. To be used with Surfianos disinfectant ref. MC000202.

#### REF. MC001115

L x l x H	270 x 95 x 370 mm
L x W x H	



## Laveur à enrouleur automatique

### Retracting water-hose

Fixation murale. Plaque de fixation pivotante. Alimentation M 1/2". Température maximum d'utilisation : 70°C. Avec robinet à disconnecteur anti-pollution et pistolet à gâchette antichoc avec jet réglable.

Wall mounted. Automatic hose reel. Supply water M 1/2". Max. operating temperature: 70°C. Tap with anti-pollution breaker, spray nozzle with trigger.

#### REF. MC000746

L x l x H	186 x 460 x 450 mm
L x W x H	
Longueur du tuyau Hose length	15 m
Poids Weight	15 kg

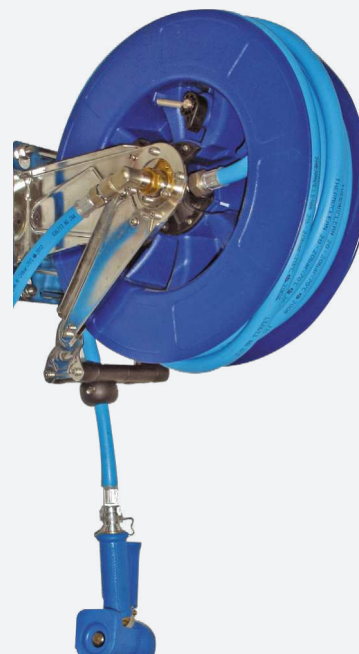

# Valises de thanatopraxie

## Embalming cases



### Boîte de rangement en inox

#### Stainless steel case

Boîte en inox conçue pour le rangement des instruments ou des aiguilles de la gamme HYGECO. Disponible en deux tailles.

Stainless steel case designed to accommodate instruments or needles from Hygeco's range. Available in two dimensions.

REF. MC000408

L x l x H 300 x 160 X 65 mm  
L x W x H

REF. MC000409

L x l x H 350 x 180 X 80 mm  
L x W x H

REF. MC001241

L x l x H 200 x 100 X 40 mm  
L x W x H



### Valise thanatopraxie PVC\*

#### Emblaming case PVC\*

Valises étudiées pour contenir l'équipement standard du thanatopracteur. Rangements intérieurs composés de tiroirs pour instruments et cloisonnements pour bouteilles et fluides. Finition intérieure plastifiée noire. Finition extérieure feuilles de PVC noir, cornières anti-choc en aluminium léger. Poignée plastique noir. Ces modèles de finition élégante et robuste ont été conçus pour résister à toutes les manipulations, même les plus agressives.

Designed to carry standard embalmer's kit. With instrument drawers and partitioning for bottles and fluids. Black plastic interior. Impact resistant outer finish, light aluminium corners and black PVC facing. Black plastic handle. Elegant, robust and designed to withstand even the roughest handling.



Valise spéciale injection  
Injection equipment case

REF. MC000183

L x l x H 550 x 200 x 450 mm  
L x W x H

Matériau PVC  
Material PVC

Valise spéciale aspiration  
Aspiration equipment case

REF. MC000184

L x l x H 550 x 200 x 450 mm  
L x W x H

Matériau PVC  
Material PVC

\*Valises vendues vides. Voir les normes se référant à ce produit en annexe page 131

\* Case sold empty. See standards referring to this product in page 131

## Valise thanatopraxie cuir Leather embalming case

Fabriquées en cuir finition "grain de poussière", les valises de thanatopraxie sont entièrement doublées afin d'éviter toutes déformations. Les deux modèles de valise sont équipées de nombreux rangements où chaque instrument trouvera sa place. L'intérieur est protégé par un revêtement "TEXTON" permettant le nettoyage et la désinfection sans en altérer le cuir. Les angles et poignées sont renforcés pour permettre un usage intensif.

Made on leather "dust grain" finish the embalming cases are completely doubled to avoid any deformations. Both suitcase models are equipped with plenty of storage where each instrument has a place. The interior is protected by a "TEXTON" coating allowing cleaning and desinfection without altering the leather. The corners and handles are reinforced to allow intensive use.

### VALISE ASPIRATION / ASPIRATION EQUIPMENT CASE

Valise d'aspiration spécialement conçue pour recevoir tous les bocal d'aspiration utilisés sur le marché. Valise vendue vide.

Suction bag specially designed to receive all the suction jars used on the market. Case sold empty.

### VALISE INJECTION / INJECTION EQUIPMENT LEATHERCASE

Modèle muni d'un emplacement réservé au bocal d'injection suffisamment grand pour recevoir aussi un bocal d'aspiration et des bouteilles de fluides. Fourreau intégré spécialement étudié pour le rangement des tubes de ponction en toute sécurité. Valise vendue vide.

Model with a slot reserved for the injection jar, large enough to also receive a suction jar and fluid bottles. Sheath is specially designed for safe storage of puncture tubes. Case sold empty.



#### REF. MC000186

Injection  
L x l x H 450 x 270 x 370 mm  
L x W x H

Matériau Cuir  
Material Leather

#### REF. MC000185

Aspiration  
L x l x H 450 x 270 x 420 mm  
L x W x H

Matériau Cuir  
Material Leather

#### REF. MC001984

Injection à roulettes  
L x l x H 450 x 250 x 400 mm  
L x W x H

Matériau Cuir  
Material Leather

## Valisette pour pompe électrique MC000103 et MC000104

### Small case for embalming pumps MC000103 and MC000104

Valisette en cuir spécialement étudiée pour le transport de la pompe électrique portable MC000103 ou MC000104.

Sangle en cuir pour le portage en bandoulière. Valise vendue vide.

Leather case specially designed for the transport of the electric pump MC000103 or MC000104. It also has several locations for storing instruments. Leather strap for carrying over the shoulder. Case sold empty.

#### REF. MC000189

L x l x H 250 x 180 x 190 mm  
L x W x H

Poids 1,8 kg  
Weight

Matière Cuir  
Material Leather



# Équipement de protection pour thanatopracteur

## Embalmer protection equipment



### Gant d'examen en nitrile fino

#### Nitrile examination glove

Gant d'examen en nitrile, non poudré, non stérile, ambidextre, avec extrémité des doigts rugueuse et manchette à bord roulé. Il possède un revêtement interne traité par chlorination permettant un enfilage et un retrait aisé. Conforme aux Normes Européennes EN 455-1, 455-2, 455-3, 455-4 et EN 374-1, 374-2, 374-3.

Nitrile Examination Glove, Non-Powdered, Non-Sterile, Ambidextrous, with rough fingertips and rolled-edge cuff. It has a Internal coating treated with chlorination allowing easy threading and removal. Complies with European Standards EN 455-1, 455-2, 455-3, 455-4 and EN 374-1, 374-2, 374-3.

Taille S (6-7)

Taille M (7-8)

Taille L (8-9)

Size S (6-7)

Size M (7-8)

Size L (8-9)

**REF. MC000175**

**REF. MC000177**

**REF. MC000179**

Conditionnement  
Packaging

Boîte de 150  
Box of 150



### Gant latex non poudré

#### Powder-free latex glove

Gant d'examen en latex non poudré, ambidextre, surface rugueuse, manchette à bord roulé. Il possède une surface texturée aux doigts et un traitement par double chlorination permettant un enfilage et un retrait aisé. Conforme aux Normes Européennes EN 455-1, 455-2, 455-3, 455-4.

Powder-free latex examination glove, ambidextrous, rough fingertips surface, rolled edge cuff. It has a textured finger surface and dual chlorination treatment for easy threading and removal. Complies with European Standards EN 455-1, 455-2, 455-3, 455-4.

Taille S (6-7)

Taille M (7-8)

Taille L (8-9)

Size S (6-7)

Size M (7-8)

Size L (8-9)

**REF. MC000194**

**REF. MC000193**

**REF. MC000196**

Conditionnement  
Packaging

Boîte de 100  
Box of 100



### Pare-visage

#### Visors

Protecteur facial composé d'un écran léger 180° en polycarbonate. Réglable au moyen d'un bandeau élastique et pourvu d'un bandeau anti-transpiration. Certification CE selon NF EN 166.

Facial protector made of a light 180° polycarbonate screen. Adjustable with an elastic band and provided with a sweatband. CE certification according to NF EN 166.

**REF. MC000191**

## Lunettes-masque stérilisables

### Sterilisable goggles

Lunettes-masque de haute performance stérilisables par autoclave et par oxyde d'éthylène. Oculaire en polycarbonate permettant une qualité optique parfaite. Bandeau en silicone réglable, monture en thermoplastique. Masque ventilé évitant la formation de buée.

Conforme aux dispositions de la Directive 89/689/CCE et norme EN 166 : 2004.

High performance mask sterilisable by autoclave and ethylene oxide. Polycarbonate lens for perfect optical quality. Adjustable silicon headband, thermoplastic frame. Ventilated mask avoiding fogging.

Complies with Directive 89/689 / CEC and standard EN 166: 2004.

**REF. MC000192**



## Lunette de protection

### Protective glasses

Ultra légères et anti-rayures, elles protègent des impacts. Les coques latérales aérées permettent le port de lunettes correctrices en dessous. Oculaire en polycarbonate, monture en nylon. Conforme à la norme EN 166 170.

Ultra light, anti scratch protect from impacts. The ventilated side hulls allow the wearing of corrective glasses under. Polycarbonate lens, nylon frame. Complies with standard EN 166 170.

**REF. MC000200**



## Masque anti-odeur

### Odour mask

Protection efficace contre les poussières fines et les vapeurs organiques. Filtre de fibres synthétiques hypoallergéniques et charbon actif. Soupape facilitant l'expiration. Pince-nez intégré.

Efficient protection against fine dust and organic vapours. Hypoallergenic synthetic fibre filter with activated charcoal. Valve eases breathing. Integrated nasal strip.

**REF. MC000170**



## Masque chirurgical 3 plis

### 3-fold surgical mask

Pliage anatomique avec barrette nasale souple intégrée.

Anatomical folds with integrated bendable nasal strip.

**REF. MC000169**

Conditionnement	Boîte de 50
Packaging	Box of 50







## Masque FFP2

### FFP2 Mask

Masque de protection FFP2 contre les particules fines et les maladies transmissibles présentes dans l'air. Couvre le menton, le nez et la bouche. Durée d'utilisation : 8 heures maximum - Pénétration à l'huile de paraffine inférieure à 6 % - Fuites faciales inférieures à 8 %. Norme européenne EN 149 – 2001 + A1 : 2009.

FFP2 protective mask for fine particles and transmissible diseases in the air. Covers the chin, nose and mouth. Duration of use: maximum 8 hours - Paraffin oil penetration less than 6 % - Facial leaks less than 8 %. European standard EN 149-2001 + A1 : 2009.

**REF. MC000187**

Conditionnement Packaging	Boîte de 30 Box of 30
------------------------------	--------------------------



## Demi-masque silicone

### Silicone Half-mask

Le demi-masque combiné aux filtres à gaz et à particules assure une protection optimale dans les salles de préparation de thanatopraxie. Le système de filtres à baïonnettes spécial InAir assure une connexion sécurisée entre le demi-masque et les filtres permettant le confort et un bon équilibre du masque lorsque les deux filtres sont montés. Le corps souple et flexible en silicone évite tout risque d'allergie et garantit une bonne étanchéité. Répond aux exigences de la norme EN 140 : 1998.

The Half-mask combined with gas and particle filters provides optimal protection in an embalming laboratory.

The InAir special bayonet filter system provides a secure connection between the half mask and the filters for comfort and a good balance of the mask when both filters are mounted. The flexible silicone body avoids any risk of allergy and guarantees a good seal. Meets the requirements of EN 140: 1998.

**REF. MC000199**



## Filtre A1B1E1K1P3R pour demi-masque

### Filter A1B1E1K1P3R for half mask

Les filtres répondent aux exigences de santé et de sécurité selon la norme EN 14287/2004 + A1/2008. Ils protègent contre les gaz et les particules solides et liquides. Le système à baïonnette assure la connexion sécurisée entre le demi-masque et le filtre.

Filters meet health and safety requirements. They protect against gases and solid and liquid particles. The bayonet system ensures the secure connection between the half mask and the filter.

**REF. MC000201**

Conditionnement Packaging	Boîte de 4 Box of 4
------------------------------	------------------------

## Tablier "Bravo" "Bravo" Apron

Tablier de protection offrant un haut niveau de protection (graisse, sang...) ainsi qu'un certain niveau à la pénétration de l'eau. Il est efficace sur une grande plage de température allant de -15°C à +80°C. Nettoyage facile à l'eau savonneuse. Ne contient ni de phtalates, ni silicone ou dérivés, ni de bisphénols. Épaisseur : 500 microns.

Protective apron offering a high level of protection (fat, blood...) and a certain level of water penetration. It is effective over a wide temperature range from -15 ° C to + 80 ° C. Easy cleaning with soapy water. Does not contain phthalates, silicone or derivatives, or bisphenols. Thickness: 500 microns.

REF. MC000159

I x H W x H	900 x 1 150 mm	Matériau Material	Polyester
----------------	----------------	----------------------	-----------



## Tablier "Charlie" "Charlie" apron

Très brillant et très lisse, ce tablier se nettoie facilement. Ne durcit pas avec le temps. Très résistant à l'abrasion, aux graisses, au sang et à l'eau de Javel.

Very shiny and smooth. Easily cleaned. Will not harden. Very resistant to abrasion, to greases, blood and bleach.

REF. MC000160

I x H W x H	900 x 1 150 mm	Matériau Material	Polyuréthane Polyurethane
----------------	----------------	----------------------	------------------------------

## Tablier jetable Disposable apron

Tablier en polyéthylène blanc 20 µ.

Polyethylene apron 20 µ, white in colour.

REF. MC000162

I x H W x H	700 x 1 000 mm	Conditionnement Packaging	Boîte de 100 Box of 100
----------------	----------------	------------------------------	----------------------------



## Blouse blanche à usage unique fermeture dos White disposable gown, back closure

Blouse en polypropylène de grammage 25 g (+/- 10 %), blanche avec liens taille et cou.

Polypropylene gown, 25g (+/- 10 %). White color with waist and neck fasteners.

REF. MC000001

I x H W x H	1 100 x 680 mm
Conditionnement Packaging	Paquet de 5 Pack of 5

REF. MC001203

L x I x H L x W x H	1 100 x 680 mm
Conditionnement Packaging	Paquet de 10 Pack of 10





## Combinaison à usage unique Disposable coverall

Combinaison en polypropylène blanche 40 g avec capuche, élastiques aux poignets et chevilles, taille XL. Fermeture zip sur le devant.

While polypropylene coverall 40 g. Integrated hood. Wrist and ankle elastics. Size XL. Zip closure on front.

REF. MC000002

## Manchette bleue à usage unique Disposable blue cuffs

Polyéthylène 21 µm couleur bleue et avec élastiques aux deux extrémités.

Polyethylene 21 µm, blue color with elastic bands.

REF. MC000181

I x H W x H	400 x 200 mm	Conditionnement Packaging	Boîte de 100 Box of 100
----------------	--------------	------------------------------	----------------------------

## Protège-manches Oversleeves

Paire de protège-manches réutilisables.

Pair of reusable sleeve protectors.

REF. MC000168

Longueur Length	381 mm
--------------------	--------

## Protège-chaussures Over-shoes

Sur-chaussures en PVC bleu, usage unique, taille unique.

Over-shoes in blue PVC single use, one size.

REF. MC000167

Conditionnement Packaging	Paquet de 100 Pack of 100
------------------------------	------------------------------

## Kit du praticien Practitioner kit

Pour une hygiène et une protection complète. Comprendant : 1 combinaison à usage unique TYVEK, 1 masque, 1 paire de protège-chaussures, 1 paire de gants latex, 1 paire de surlunettes.

Assures total hygiene and protection. Contents: 1 single use TYVEK coverall. 1 mask. 1 pair of overshoes. 1 pair of latex gloves. 1 pair of protective glasses.

REF. MC000173

# Instruments de thanatopraxie

## Embalming instruments

### Crochet sans chas - Inox

#### Aneurysm hook - Stainless steel

Design permettant une excellente prise en main. Dispose d'une extrémité pour fonction "séparateur".

Design provides excellent grip. Its end can also function as a separator.

**REF. MC000023**

Longueur	175 mm
Length	



### Crochet avec chas - Inox

#### Aneurysm hook with an eye - Stainless steel

Instrument identique au modèle précédent mais disposant d'un chas pour le passage du fil ligature.

Similar to ref. MC000023 but with eye to enable ligatures to be passed around vessels.

**REF. MC000024**

Longueur	170 mm
Length	



### Séparateur - Inox

#### Separator - Stainless steel

Pratique à l'utilisation par la présence de deux extrémités différentes.

Broad flat model. Two different ends make this a very practical instrument.

**REF. MC000025**

Longueur	160 mm
Length	



### Séparateur McDonald - Inox

#### Separator MacDonald - Stainless steel

Utilisé pour la dissection fine et l'art restauratif.

Used for dissecting and restorative art.

**REF. MC000026**

Longueur	188 mm
Length	





## Écarteur incision - Inox Incision retractor - Stainless steel

Écartement maxi : 90 mm. Spécialement conçu pour la thanatopraxie, écarte l'incision pour exposition du vaisseau, permet la mise en place du tube artériel ou veineux sans difficulté. Laisse les mains libres pour ligaturer.

Specially designed for embalming, this incision retractor permits artery or vein tubes to be inserted without difficulty. It also leaves the hands free for suturing.

**REF. MC000027**

Longueur Length	130 mm
Largeur maxi Maximum Width	90 mm



## Écarteur réglable - Inox Adjustable incision retractor - Stainless steel

Écartement maxi : 60 mm. Instrument indispensable lorsque l'incision ne permet pas l'utilisation de l'écarteur réf. MC000027.

An indispensable instrument when retractor ref. MC000027 cannot be used due to the tension of the incision.

**REF. MC000028**

Longueur Length	168 mm
Largeur maxi Maximum Width	60 mm



## Sonde directrice - Inox Vein director - Stainless steel

Facilite l'incision de la veine avant la mise en place d'un écarteur jugulaire ou d'un tube veineux.

Grooved vein director used to assist in the introduction of vein tubes.

**REF. MC000029**

Longueur Length	140 mm
--------------------	--------



## Ciseaux dauphins - Inox Vigo scissors - Stainless steel

Ciseaux droits. Pointu/mousse.

Straight blunt/sharp.

**REF. MC000032**

Longueur Length	125 mm
--------------------	--------

**REF. MC000030**

Longueur Length	150 mm
--------------------	--------

## Ciseaux dissection - Inox

### Dissecting scissors - Stainless steel

Ciseaux droits. Pointu/mousse.

Straight blunt/sharp.

**REF. MC000033**

Longueur  
Length 125 mm

**REF. MC000031**

Longueur  
Length 150 mm



## Manche bistouri N°4 - Inox

### Scalpel handle N°4 - Stainless steel

Pour lames n°20 à 24.

To accept blades n°20 to 24.

**REF. MC000034**

Longueur  
Length 140 mm



## Lame bistouri

### Scalpel blade

N°20 N°22 N°24

**REF. MC000035** **REF. MC000036** **REF. MC000038**

Conditionnement  
Packaging Boîte de 100  
Box of 100



## Pointe à dissection pointe normale - Inox

### Dissecting forceps blunt point - Stainless steel

**REF. MC000044**

Longueur  
Length 200 mm

**REF. MC000041**

Longueur  
Length 125 mm



## Pince de McIndoe - Inox

### McIndoe forceps - Stainless steel

Pointe fine avec griffes.

Toothed fine point.

**REF. MC000043**

Longueur  
Length 150 mm





## Pince nasale de Tilley - Inox Tilley's nasal forceps - Stainless steel

REF. MC000045

Longueur Length	160 mm
--------------------	--------



## Pince hémostatique droite - Inox Straight haemostatic forceps - Stainless steel

Type Spencer-Wells.

Spencer-Wells type.

REF. MC000046

Longueur Length	125 mm
--------------------	--------

REF. MC000047

Longueur Length	150 mm
--------------------	--------

REF. MC000048

Longueur Length	180 mm
--------------------	--------



## Pince hémostatique courbe - Inox Curved haemostatic forceps - Stainless steel

Type Spencer-Wells.

Spencer-Wells type.

REF. MC000049

Longueur Length	203 mm
--------------------	--------



## Pince Mosquito droite - Inox Mosquito forceps straight - Stainless steel

REF. MC000050

Longueur Length	127 mm
--------------------	--------



## Pince John Hopkins droite - Inox John Hopkins artery clamp-straight - Stainless steel

REF. MC000052

Longueur Length	52 mm
--------------------	-------

## Pince Dieffenbach courbe - Inox

### Dieffenbach curved artery clamp - Stainless steel

REF. MC000054

Longueur Length	50 mm
--------------------	-------



## Pince serre-tube - Inox

### Learstat forceps - Stainless steel

Instrument indispensable pour assurer un bon maintien du tube dans l'artère.

An essential instrument to ensure a firm hold on tubes in the artery.

REF. MC000057

Longueur Length	130 mm
--------------------	--------

REF. MC000056

Longueur Length	180 mm
--------------------	--------

REF. MC000055

Longueur Length	195 mm
--------------------	--------



## Clips pour incision

### Clips for incision

REF. MC000059



## Jeu complet tubes artériels - Laiton chromé

### Complete set of artery tubes - Chrome brass

Ces tubes artériels en laiton chromé, munis d'un embout fileté avec joint d'étanchéité, ont été conçus aussi bien pour l'adaptation du raccord conique équipant la version standard que pour celle du robinet d'arrêt réf. MC000074. Présence de gorges sur chaque tube (sauf réf. MC000073) éliminant le risque de délogement des tubes réf. MC000064 à MC000073, le robinet réf. MC000074 et l'adaptateur Luer réf. MC000075.

These artery tubes, in chrome brass, have a threaded end fitted with a seal to which both the tapered connection on the standard model and stopcock ref. MC000074 can be fitted. Grooves on each tube (except ref. MC000073) cut the risk of the tube slipping out of the artery. Complete set includes tubes ref. MC000064 to MC000073, stopcock ref. MC000074 and Luer adapter ref. MC000075.

REF. MC000063

Diamètre des tubes Tube diameter	8, 7, 6, 5, 4, 3, 2,1 mm
-------------------------------------	--------------------------







## Tube artériel carotide recourbé - Laiton chromé

### Hairpin artery tube - Chrome brass

REF. MC000064

Longueur  
Length 185 mm

Diamètre  
Diameter 6 mm



## Tube artériel carotide courbe - Laiton chromé

### Carotid curved artery tube - Chrome brass

REF. MC000065

Longueur  
Length 100 mm

Diamètre  
Diameter 5 mm



## Tube artériel courbe - Laiton chromé

### Curved artery tube - Chrome brass

REF. MC000066

Longueur  
Length 100 mm

Diamètre  
Diameter 4 mm

REF. MC000067

Longueur  
Length 100 mm

Diamètre  
Diameter 3 mm

REF. MC000068

Longueur  
Length 100 mm

Diamètre  
Diameter 2 mm



## Tube artériel droit - Laiton chromé

### Straight artery tube - Chrome brass

REF. MC000069

Longueur  
Length 160 mm

Diamètre  
Diameter 4 mm

REF. MC000070

160 mm

3 mm

REF. MC000071

160 mm

2.5 mm

REF. MC000072

160 mm

2 mm



## Tube artériel droit maxillaire - Laiton chromé

### Maxillary straight artery tube - Chrome brass

REF. MC000073

Longueur  
Length 135 mm

Diamètre  
Diameter 1.3 mm

## Robinet d'arrêt pour tubes MC000064 - MC000073 - Laiton chromé Stopcock for tubes MC000064 -MC000073 - Chrome brass

Ce robinet d'arrêt possède d'un côté un embout conique se raccordant sur le tuyau d'injection et de l'autre un filetage femelle permettant de visser tous modèles de tubes artériels.

This stopcock has a tapered connection for an injection tube on one side and a female thread on the other for all models of artery tubes.

REF. MC000074



## Adaptateur Luer - Laiton chromé Luer-Lock adaptor - Chrome brass

Filetage mâle vissé directement sur le robinet d'arrêt ref. MC000076. Convient pour toutes aiguilles hypodermiques raccord Luer.

Male thread screws directly into stopcock ref. MC000076. Suitable for all hypodermic needles with Luer-lock connection.

REF. MC000075



## Tube "Y" d'injection - Laiton chromé "Y" injection tube - Chrome brass

Permet l'injection simultanée par 2 artères.

For simultaneous injections in 2 arteries.

REF. MC000081



## Jeu de tubes de ponction Set of Trocars

Tubes munis d'un embout conique pour tuyaux ref. MC000113 et MC000114. Comprenant les réf. MC000096, MC000095, MC000094, la poignée réf. MC000097 et les tiges de nettoyage réf. MC000099 et MC000100.

Trocars equipped with a tapered end for tubing ref. MC000113 and ref. MC000114. Includes ref. MC000096, MC000095, MC000094, handle ref. MC000097 and cleaning rods ref. MC000099 and MC000100.

REF. MC000090



## Tubes de ponction - Laiton chromé Trocars - Chrome brass

Tubes munis d'un embout conique pour tuyaux réf. MC000113 et MC000114.

Trocars equipped with a tapered end for tubing ref. MC000113 and ref. MC000114.

Petit / Small

REF. MC000096

Longueur  
Length 535 mm

Diamètre  
Diameter 8 mm

Moyen / Medium

REF. MC000095

Longueur  
Length 480 mm

Diamètre  
Diameter 8 mm

Grand / Large

REF. MC000094

Longueur  
Length 425 mm

Diamètre  
Diameter 8 mm





## Poignée - Laiton chromé Handle - Chrome brass

Pour tubes réf. MC000096 - MC000095 - MC000094. Spécialement étudiée pour assurer une bonne prise en main.

For tubes ref. MC000096 - MC000095 - MC000094. Specially designed for convenient handling.

### REF. MC000097

Longueur Length	120 mm	Diamètre Diameter	8 mm
--------------------	--------	----------------------	------



## Tige de nettoyage grande longueur - Laiton chromé Extendable cleaning rod - Chrome brass

Ensemble télescopique comprenant un fourreau et une tige escamotable à embout fileté.

Telescopic assembly including sheath and collapsible rod with threaded end.

### REF. MC000099

Longueur Length	525 mm	Diamètre Diameter	4,7 mm
--------------------	--------	----------------------	--------



## Tige de nettoyage avec brosse - Laiton chromé Cleaning rod with brush - Chrome brass

Goupillon soie blanche.

White spiral brush.

### REF. MC000100

Longueur Length	500 mm	Diamètre Diameter	8 mm
--------------------	--------	----------------------	------



## Pointe de rechange - Inox Spare trocar point - Stainless steel

Pour réf. MC000096, MC000095, MC000094. Inox chromé haute résistance.

For ref. MC000096, MC000095, MC000094. High tensile. Chrome stainless steel.

### REF. MC000089

Longueur Length	25 mm	Diamètre Diameter	8 mm
--------------------	-------	----------------------	------



## Protège-pointe - Inox Trocar point cap - Stainless steel

### REF. MC000098

Longueur Length	40 mm		
--------------------	-------	--	--

## Injecteur hypodermique

### Hypodermic trocar

Pour le traitement de la paroi thoracique et abdominale après autopsie par injection des zones nécrosées. Avec piston réglage de débit. Embout conique diam. 7 mm. Tube d'injection dévissable et pointe acier trempé avec protège-pointe.

For thoracic and abdominal wall treatment and by injection of affected areas. Flow control plunger. 7mm diameter tapered connection. Detachable injection tube, hardened steel point with protective cap.



#### REF. MC000079

Longueur Length	560 mm	Diamètre Diameter	4,8 mm
--------------------	--------	----------------------	--------

## Pointe de rechange pour réf. MC000079

### Spare point for ref. MC000079

Inox chromé haute résistance.

High resistance chrome stainless steel.

#### REF. MC000080

Longueur Length	24 mm	Diamètre Diameter	4,8 mm
--------------------	-------	----------------------	--------



## Seringue hypodermique

### Hypodermic syringe

Seringue multi-usage que chaque opérateur doit posséder dans son équipement de base. Proposée avec 4 tailles d'aiguilles. Adaptateur Luer.

Multipurpose syringe, an essential item of basic equipment. Four needle sizes available. Luer-Lock adaptor.



#### REF. MC000082

Volume Capacity	10 ml
--------------------	-------

## Aiguille hypodermique - Inox

### Hypodermic Needle - Stainless steel

#### REF. MC000083

Longueur Length	70 mm
Diamètre Diameter	1 mm

#### REF. MC000084

Longueur Length	105 mm
Diamètre Diameter	1 mm

#### REF. MC000085

Longueur Length	120 mm
Diamètre Diameter	1 mm

#### REF. MC000086

Longueur Length	136 mm
Diamètre Diameter	1 mm





## Injecteur cavités - Inox

### Cavity Injector - Stainless steel

Conçu pour les bouteilles de fluides "HYGECO" 1 litre. Permet l'injection rapide et efficace du fluide cavités directement à partir de la bouteille. Le débit peut être stoppé lors du changement de position du tube de ponction en plaçant un doigt sur l'orifice de prise d'air. Tête en delrin.

Designed for 1 litre 'HYGECO' fluid bottles. For quick and efficient fluid injections straight from the bottle. Outflow can be stopped by placing a finger over the air hole. Delrin tip.

REF. MC000087

Longueur Length	506 mm
--------------------	--------



## Aspirateur cavités - Laiton chromé

### Small Cavity aspirator - Chrome brass

Tube muni d'une tête cylindrique perforée qui peut être dévissée pour faciliter le nettoyage. Raccord conique pour tuyau réf. MC000114.

Tube with perforated spherical head. Unscrews for cleaning purposes. Tapered connection for tubing ref. MC000114.

REF. MC000091

Longueur Length	260 mm	Diamètre int./ext. Diameter int/ext	9,5/15,9 mm
--------------------	--------	--	-------------



## Aspirateur cavités grand modèle - Laiton chromé

### Large cavity aspirator - Chrome brass

Modèle spécial pour absorption des caillots. Tube muni d'une tête à fentes multiples. Entièrement démontable pour faciliter le nettoyage. Raccord conique pour tuyau réf. MC000114.

Special anti-clot model. Tube with multi-slotted head. Can be fully dismantled for easy cleaning. Tapered connection for aspiration tubing ref. MC000114.

REF. MC000092

Longueur Length	260 mm	Diamètre int./ext. Diameter int/ext	9,5/41,5 mm
--------------------	--------	--	-------------



## Tube nasal d'aspiration - Laiton chromé

### Nasal aspiration tube - Chrome brass

Tube à embout sphérique perforé. Embout conique pour tuyau réf. MC000114.

Tube with perforated spherical head. Tapered end for aspiration tubing MC000114.

REF. MC000093

Longueur Length	210 mm	Diamètre. Diameter	5 mm
--------------------	--------	-----------------------	------

## Aiguille droite - Inox

### Half-curved needle - Stainless steel

Extra fine Extra fine	Simple Suture	Simple Suture	Post-mortem Post-mortem
<b>REF. MC000124</b>	<b>REF. MC000118</b>	<b>REF. MC000119</b>	<b>REF. MC000120</b>
Longueur Length 45 mm	Longueur Length 45 mm	Longueur Length 45 mm	Longueur Length 45 mm
Diamètre Diameter Ø0.94 mm	Diamètre Diameter Ø1.42 mm	Diamètre Diameter Ø1.80 mm	Diamètre Diameter Ø2 mm



Conditionnement  
Packaging Paquet de 12  
Pack of 12

## Aiguille courbe - Inox

### Curved needle - Stainless steel

Extra fine Extra fine	Fine Fine	Large Large
<b>REF. MC000123</b>	<b>REF. MC000121</b>	<b>REF. MC000121</b>
Longueur Length 55 mm	Longueur Length 70 mm	Longueur Length 114 mm
Diamètre Diameter Ø1.1 mm	Diamètre Diameter Ø1.42 mm	



Conditionnement  
Packaging Paquet de 12  
Pack of 12

## Aiguille post-mortem serpentine - Inox

### Serpentine post-mortem needle - Stainless steel

<b>REF. MC000125</b>	
Longueur Length 127 mm	
Diamètre Diameter Ø2 mm	



Conditionnement  
Packaging Paquet de 12  
Pack of 12

## Fil ligature n°18

### Ligature thread n°18



<b>REF. MC000126</b>	
Poids Weight 50 g	
Longueur Length 1 300 mm	
Matière Material 100 % lin 100 % linen thread	



<b>REF. MC000127</b>	
Poids Weight 250 g	
Longueur Length 6 500 mm	
Matière Material 100 % lin 100 % linen thread	



Autopsie Autopsy	
<b>REF. MC000128</b>	
Poids Weight 250 g	
Longueur Length 3 100 mm	
Matière Material 100 % lin 100 % linen thread	

# Injection / aspiration

## Injection / aspiration



Sans manomètre  
Without gauge

REF. MC000103

Avec manomètre  
With gauge

REF. MC000104

### Pompe électrique portable

#### Portable electric pump

Pompe à vide qualité Salle de préparation. Performances et durée de vie élevées. Compacte et sans entretien. Disponible avec ou sans manomètre.

Laboratory quality vacuum pump. High performance and long operating life. Compact, with no required maintenance. Optional pressure gauge available.

L x l x H	165 x 90 x 145 mm	Poids	2,47 kg
L x W x H		Weight	

### Pompe manuelle injection/aspiration

#### Manual injection/aspiration pump

Fabrication en laiton chromé. 2 embouts coniques pour raccordement d'un tuyau d'injection-aspiration diam 7 mm. Piston à joint torique.

Chrome-plated brass construction. 2 conical tips for connection with 7mm diameter injection-aspiration tubing. O-ring plunger.



REF. MC000101

Longueur	185 mm
Length	

## Bouteille d'injection/aspiration graduée Injection/aspiration bottle graduated

Bouteille semi opaque avec graduation fournie avec kit tubulure, robinet d'arrêt et coupleur anti-gouttes.

Semi-opaque bottle with graduation, provided with with tubing kit, stopcock and anti-drip coupler.

REF. FP000159

Volume Capacity	5 l	Matière Material	PEHD HDPE
--------------------	-----	---------------------	--------------

Dimension Bouteille H and ø Bottle Size H and ø	332 mm ø180mm
--	---------------



## Tuyaux silicone Silicone tubing

Modèles de tuyaux dont l'utilisation est possible entre -60° et +200°. Excellente résistance au vieillissement, stérilisable en autoclave. Très bonne tenue au contact du formaldéhyde.

Tubing which can be used between -60° and +200°. Extremely hard wearing. Can be sterilised. Reacts well to contact with formaldehyde.

REF. MC000113

Diamètre Diameter	7 mm	Longueur Length	1 800 mm
----------------------	------	--------------------	----------

REF. MC000114

Diamètre Diameter	9 mm	Longueur Length	1 000 mm
----------------------	------	--------------------	----------



## Robinet d'arrêt pour tuyaux Silicone tubing coupler

2 embouts coniques pour raccordement à une tuyauterie d'injection, réf. MC000113.

2 conical tips for connection with injection tubing ref. MC000113.

REF. MC000076

Longueur Length	90 mm
--------------------	-------



## Coupleur pour tuyaux silicone Stop tap connector

REF. MC001004



## Bouchon latéral avec joint silicone Bottle stopper with silicone seal

REF. SP000373







## Bocal d'aspiration à usage unique

### Aspiration bottle disposable

Système clos à usage unique "tout jetable". Double sécurité intégrée valve plus filtre.

One-time use, disposal, closed system. Double security system including valve and filter.

REF. MC000106

Volume Capacity	3 l	Conditionnement Packaging	Carton de 40 Box of 40
-----------------	-----	---------------------------	------------------------



## Bocal d'aspiration

### Aspiration bottle

Spécialement conçu pour les poches réf. : MC000116. Il est fabriqué en polycarbonate et élastomère thermoplastique. Équipé de connecteur réutilisable. Structure robuste et résistante à un nettoyage à 85 °C et autoclavable à 121°C.

Specially designed for 3Ltr aspiration bags ref. MC000116. This bottle is manufactured using polycarbonate and thermoplastic elastomer. Fitted with reusable connector. Robust structure that resists to cleaning of 85°C and is autoclavable to 121°C.

REF. MC000117

Volume Capacity	3 l
-----------------	-----



## Poche d'aspiration

### Aspiration bag

Parfaitement adaptée pour l'aspiration des liquides physiologiques lors des opérations de soins de thanatopraxie. Utilisable en fonctionnement individuel ou en série pour une capacité d'aspiration accrue. Équipée d'un seul connecteur pour éviter tout risque de confusion. Munie d'un filtre hydrophobe agissant comme un filtre bactériologique et une barrière de trop plein en se fermant automatiquement au contact des liquides. Fournie sous forme compacte, pliée et scotchée, la poche est fabriquée dans un film polyéthylène très résistant. Sans latex ni PVC.

Perfectly suitable for the aspiration of aspirated liquids during the embalming process. Used in individual operation or in a series for an increased aspiration capacity. Fitted with a single connector to avoid any risk of mix-up. Fitted with a hydrophobic filter that works like a bacteriological filter and a barrier for overflow, by closing automatically in contact with the liquids. Provided in a compact, folded and sellotape form, This bag is manufactured using a very resistant polythene film. Without latex or PVC.

REF. MC000116

Volume Capacity	3 l	Conditionnement Packaging	Carton de 24 Box of 24
-----------------	-----	---------------------------	------------------------



## Crochet de fixation pour poche d'aspiration

### Fixing hook for aspiration bag

REF. MC001251

# Fluides de thanatopraxie

## Embalming fluids

### Fluide artériel Arthyl 24

#### Arterial fluid Arthyl 24

Apporte aux tissus cutanés une coloration naturelle. Utilisable dans tous les cas grâce à son excellent pouvoir conservateur. Fluide de très bonne imprégnation et saturation tissulaire.

Provides a very natural pallor to skin tissue. Applies to all cases, provides excellent preservation. Fluid with thorough tissue impregnation and saturation.



REF. FP000028

Volume Capacity	1 l
Conditionnement Packaging	Carton de 10 Box of 10



REF. FP000029

Volume Capacity	25 l
Conditionnement Packaging	Réservé à l'export Reserved for export

### Fluide artériel Arthyl 25

#### Arterial fluid Arthyl 25

Assure une excellente saturation des tissus. Propriétés anti-microbiennes grâce à son action fongicide et virucide.

Provides excellent tissue saturation. Anti-microbial properties including fungicidal and virucidal activity.



REF. FP000030

Volume Capacity	1 l
Conditionnement Packaging	Carton de 10 Box of 10



REF. FP000031

Volume Capacity	25 l
Conditionnement Packaging	Réservé à l'export Reserved for export

### Fluide artériel Arthyl 26

#### Arterial fluid Arthyl 26

Évite le dessèchement tissulaire tout en apportant une pigmentation naturelle et durable. Spécialement étudié pour les cas de pâleur excessive.

Provides excellent tissue saturation. Anti-microbial properties including fungicidal and virucidal activity.



REF. FP000032

Volume Capacity	1 l
Conditionnement Packaging	Carton de 10 Box of 10



REF. FP000033

Volume Capacity	25 l
Conditionnement Packaging	Réservé à l'export Reserved for export



REF. FP000034

Volume Capacity	1 l
Conditionnement Packaging	Carton de 10 Box of 10



REF. FP000035

Volume Capacity	25 l
Conditionnement Packaging	Réservé à l'export Reserved for export

## Fluide artériel Hygefluide a30 Arterial fluid Hygefluide a30

Conçu pour les cas où la priorité est l'arrêt de la putréfaction et la désinfection. Pénétration et saturation rapides, recommandé pour le traitement des tissus gangrenés et hydrophobes.

Formulated for cases where the priorities are disinfection and stopping putrefaction. Fast, thorough saturation, recommended for gangrenous and dropsical tissue treatment.



REF. FP000036

Volume Capacity	1 l
Conditionnement Packaging	Carton de 10 Box of 10

## Fluide artériel Arthyl 6 Arterial fluid Arthyl 6

Spécialement élaboré pour le traitement des corps présentant des ictères. Évite le verdissement des tissus cutanés et offre un bon drainage ainsi qu'une excellente saturation.

Designed to combat problems encountered in treating jaundice cases. Avoids "green reaction" of tissues. Provides effective drainage and complete saturation of all tissues.



REF. FP000037

Volume Capacity	1 l
Conditionnement Packaging	Carton de 10 Box of 10



REF. FP000038

Volume Capacity	25 l
Conditionnement Packaging	Réservé à l'export Reserved for export

## Fluide artériel Arthex Arterial fluid Arthex

Présence de substituts de lanoline assurant un excellent résultat cosmétique. Il permet de conserver une souplesse naturelle des tissus cutanés. Utilisation également recommandée en co-injection avec un autre fluide artériel.

Contains lanolin substitutes that provide an excellent cosmetic result. Aids in the conservation of the natural suppleness of skin tissues. Also recommended for co-injection with another arterial fluid.



REF. FP000042

Volume Capacity	1 l
Conditionnement Packaging	Carton de 10 Box of 10

## Softyl Softyl

Fluide utilisé en additif sur toute la gamme Artériel. Favorise la dissolution des caillots de fibrinogène et facilite le drainage. C'est un régulateur de pH qui ne contient pas de formaldéhyde. Conditionné en bouteille de 1 litre avec graduation.

Fluid used as an additive over the Arterial range. Promotes the dissolution of fibrinogen clots and facilitates drainage. It is a pH regulator that does not contain formaldehyde. Conditioned in 1L graduated bottle.

## Fluide cavité Thanyl 22

### Cavity fluid Thanyl 22

Assure une parfaite saturation des viscères. Protection efficace des cavités. Atténue considérablement la formation ou la prolifération de l'emphysème gazeux. À utiliser sans dilution.

Ensures the total saturation of the thoracic and abdominal cavities. Provides effective cavity protection. Significantly reduces the development and proliferation of emphysema. No dilution necessary.



REF. FP000039

Volume Capacity	1 l
Conditionnement Packaging	Carton de 10 Box of 10



REF. FP000040

Volume Capacity	25 l
Conditionnement Packaging	Réservé à l'export Reserved for export

## Fluide cavité Thanyl 6

### Cavity fluid Thanyl 6

Faible teneur en formaldéhyde. Sature les organes de façon immédiate par l'extrême rapidité de son action déshydratante et l'effet astringent sur les tissus traités. Neutralise l'évolution des germes grâce à ses fonctions bactéricide, fongicide et virucide. À utiliser sans dilution.

Low formaldehyde index. High organic tissue astringency and extremely fast dehydrating action ensure immediate organ saturation. Bactericidal, fungicidal and virucidal activity neutralises micro-organism development. No dilution necessary.



REF. FP000041

Volume Capacity	1 l
Conditionnement Packaging	Carton de 10 Box of 10

## Flacons échantillons

### Sample bottles

La réglementation funéraire française impose de fixer sur le corps de la personne qui a subi les soins de conservation un flacon scellé d'au moins 50 ml du liquide utilisé pour identification des fluides utilisés lors du soin. Etiquette autocollante à positionner sur le flacon incluse.

According to French funeral regulations, a bottle of at least 50ml of the fluid used must be attached to any embalmed body. Self-adhesive label included.



REF. MC000197

Volume Capacity	50 ml
Conditionnement Packaging	Carton de 490 Box of 490

REF. MC000198

Conditionnement Packaging	Carton de 50 Box of 50
---------------------------	------------------------

## Chlorure de zinc

### Zinc chloride

Solution de chlorure de zinc à 41 %. Injection par gravitation ou à l'aide d'une pompe. S'utilise pur sans aucun additif.

41 % Zinc chloride solution. Injection by gravitation or with a pump. Used pure, with no additives.

REF. MC000401

Volume Capacity	20 l
-----------------	------



# Produits de finition

## Finishing products



### Poudre incision

#### Incision powder

Poudre ultra-absorbante pour incisions. Forme au contact des tissus humides un amalgame étanche. Flacon avec bec verseur.

Dry white powder formulated for incisions which creates a rapid leakproof seal. Works virtually on contact with wet tissues. Plastic bottle with conical spout.

**REF. FP000021**

Volume	250 cc
Capacity	



### Dosette absorbante

#### Absorbant Single Dose

Produit sous forme de granules (polyacrylate de sodium reticulé) qui gélifie les fluides.

Granulated substance (Sodium Polyacrylate, cross linked) which gelifies fluids.

**REF. MC000010**

Poids	15 g
Weight	



### Boutons d'obturation

#### Trocar buttons

Obturation hermétique après retrait du tube de ponction. Évite de ligaturer. Sachet de 100.

Instantaneous leakproof closure for trocar punctures. No suturing, no puckering, no seepage.

**REF. MC000131**

Conditionnement	Paquet de 100
Packaging	Pack of 100

## Applicateur pour boutons d'obturation Trocar button applicator

REF. MC000132

Longueur Length	105 mm	Matériau Material	Inox Stainless steel
--------------------	--------	----------------------	-------------------------



## Forme-bouche Amstrong Amstrong mouth former

S'adapte à la forme des gencives. Possède une entretoise pour maintenir l'écartement entre les mâchoires. Couleur rose.

Has a copper wire incorporated to hold shape, and spacer to give correct distance between jaws. Colour: pink.

REF. MC000135

Conditionnement Packaging	Boîte de 12 Box of 12
------------------------------	--------------------------



## Forme-bouche expression naturelle Natural expression mouth former

Vinyl transparent avec aspérités. Léger et flexible.

Transparent. The most versatile former available.

REF. MC000136

Conditionnement Packaging	Boîte de 12 Box of 12
------------------------------	--------------------------



## Colle cyanoacrylate Cyanoacrylate glue

Pour la fermeture des lèvres et des paupières ainsi que pour les incisions. Action instantanée même sur des surfaces humides.

Lip, eye and incision sealing adhesive. Will set instantly even on damp surfaces.



REF. MC001073

Poids Weight	3 gr
Conditionnement Packaging	Boîte de 10 Box of 10



REF. MC000147

Poids Weight	20 gr
-----------------	-------

## Couvre-œil sans aspérités Plain eyecaps

Conçu pour redonner une forme naturelle au globe oculaire. Pose facile et rapide. PVC transparent.

Designed to restore a natural shape to the eyeball. Easy and quick insertion, transparent PVC.

REF. MC000129

Conditionnement Packaging	Paquet de 100 Pack of 100
------------------------------	------------------------------





## Couvre-œil avec aspérités Perforated eyecaps

En plus de redonner une forme naturelle au globe oculaire, les aspérités du couvre-œil assurent le maintien des paupières fermées. PVC transparent.

In addition to restoring a natural shape to the eyeball, the asperities of the eye cover ensure the holding of closed eyelids, transparent PVC.

**REF. MC000130**

Conditionnement Packaging	Paquet de 100 Pack of 100
------------------------------	------------------------------



## Coton Hydrophile chirurgical Surgical cotton wool

**REF. MC000148**

Poids Weight	500 gr
-----------------	--------



## Fluff Fluff

Feuilles super absorbantes spécialement conçues pour l'obturation de tout orifice naturel du corps. Préviennent tout risque d'écoulement et offrent une parfaite protection.

Extra absorbent strips. Specially designed to close all the body's natural orifices. Providing complete protection against the escape of body fluids.

**REF. MC000149**

# Cosmétologie funéraire

## Funeral cosmetics

### Crèmes teintées

#### Cream Foundation

Une gamme de crèmes teintées bénéficiant d'une formulation spécialement étudiée procurant un pouvoir couvrant exceptionnel pour un rendu naturel. Crèmes, sans parfum, fines et soyeuses permettant une application facile et homogène pour l'obtention d'un teint mat et naturel. La diversité des couleurs offre la possibilité de traiter tous types de peaux et d'obtenir ainsi des nuances précises.

Les tons jaune, vert, violet, rouge et orange sont notamment conseillés pour gommer ou atténuer les taches pigmentaires, cyanoses, lividités, brûlures...

A range of tinted creams benefiting from a specially designed formulation providing exceptional coverage for a natural look. The creams are fragrance free, fine and silky allowing easy and homogeneous application to obtain a matte and natural complexion. The diversity of colours offers the possibility of treating all types of skin and thus obtaining precise shades. The yellow, green, purple, red and orange tones are particularly recommended to erase or reduce pigment spots, cyanoses, lividities and burns.



Contenance  
Capacity

14 g

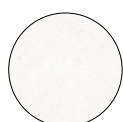

White  
REF. MC000449



Yellow  
REF. MC000450



Oriental Yellow  
REF. MC000453



Blithe Spirit  
REF. MC000455



Natural Tan  
REF. MC000461



Warm Bronze  
REF. MC000481



Dark Bronze  
REF. MC000470



Natural Bronze  
REF. MC000477



Medium Bronze  
REF. MC000479



Light Bronze  
REF. MC000476



Warm Honey  
REF. MC000495



Light Olive  
REF. MC000489

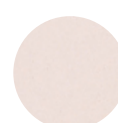

Alabaster  
REF. MC000491

c



## Fards à paupières Cream eye shadows

En complément de la crème teinte, les fards à paupières permettent une pigmentation naturelle. La texture fine et soyeuse favorise une couverture uniforme dès la première application. Le fard à paupières est disponible en plusieurs coloris pour s'adapter à tous types de peau.

In addition to the cream foundation, eyeshadow allows for natural pigmentation. The fine and silky texture promotes uniform coverage from the first application. Eyeshadow is available in several colors to suit all skin types.



Contenance	7 g
Capacity	



Mint Green  
REF. MC000451



Purple Passion  
REF. MC000456



Deep Mocha  
REF. MC000463

## Correcteurs de teint avec base rouge Concealer shades with red base

Le correcteur de teint permet de gommer ou d'atténuer des imperfections prononcées. Appliqué localement avant l'utilisation de la crème teinte, il redonne un aspect uniforme et naturel. La diversité des coloris permet de masquer tous types de défauts.

The concealing shades helps to erase or mitigate pronounced imperfections. Applied locally before using cream foundation gives a uniform and natural look. The diversity of colors makes possible to hide all types of defects.



Contenance	7 g
Capacity	



Deep Gold  
Highlight  
REF. MC000482



Deep Highlight  
REF. MC000478



Medium Highlight  
REF. MC000487

## Palettes crèmes lèvres

### Lip cream palettes

La formulation des palettes crèmes lèvres permet une pose facile sur les lèvres et procure une finition satinée. Il est tout à fait possible de diminuer l'intensité de la couleur en appliquant un peu de poudre de finition neutre réf. MC000545. Il existe deux palettes de 5 nuances, une pour femme et une pour homme. Contenance 10g.

The formulation of the lip cream makes its use easy and provides a satin finish. It is quite possible to reduce the intensity of the color by applying a little neutral finishing powder ref. MC000545. There are two palettes of 5 shades, one for women and one for men. Capacity 10g.



Palette femme  
Women lip Palette  
REF. MC000403



Palette homme  
Men lip palette  
REF. MC000402

## Rouge à lèvres

### Lipsticks

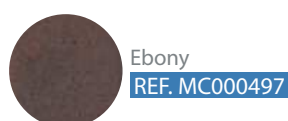

Ebony  
REF. MC000497



Classic Rose  
REF. MC000499

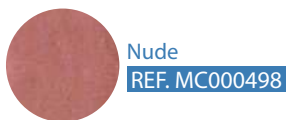

Nude  
REF. MC000498



Sandalwood  
REF. MC000503



Contenance  
Capacity 3.92 g

## Poudres de finition

### Face powder

Spécialement recommandées pour fixer le maquillage. Leur formulation anti-dépôt assure un rendu lisse et impeccable pour un maquillage naturel. 3 nuances sont disponibles. Les poudres de finition peuvent aussi être utilisées pour atténuer les rouges à lèvres.

Ton clair : légèrement colorée, convient plus particulièrement aux maquillages clairs.

Ton neutre : sans pigmentation, ne modifie pas le maquillage.

Ton rosé : sa couleur rosée relève un maquillage trop clair.

Specially recommended for fixing makeup. Their anti-deposit formulation ensures a smooth and flawless rendering for a natural makeup. 3 shades are available. Finishing powders can also be used to soften lipsticks. Light powder: lightly colored is particularly suitable for light makeups. Neutral powder: Without pigmentation, does not change the makeup. Rose powder: Its pinkish color can aid a makeup that is too clear.



Ton neutre	Ton neutre	Ton clair
Neutral face	Neutral face	Light face
<b>REF. MC000545</b>	<b>REF. MC000548</b>	<b>REF. MC000546</b>
Poids Weight	20 g	Poids Weight
		141 g
		Poids Weight
		20 g

Ton clair	Ton rosé	Ton Foncé
Light face	Rose face	Dark face
<b>REF. MC000549</b>	<b>REF. MC000144</b>	<b>REF. MC000550</b>
Poids Weight	141 g	Poids Weight
		100 g
		Poids Weight
		141 g



## Crème réhydratante

### Moisturing cream

Redonne l'élasticité et la souplesse à la peau, peut être utilisée sur le visage et les mains.

Restores elasticity and suppleness to the skin, can be used on the face and hands.

<b>REF. MC000142</b>	<b>REF. MC000143</b>
Volume Capacity	500 ml
Volume Capacity	50 ml

## Crème de massage

### Massage cream

Peut également servir de base avant l'application des crèmes teintées.

Can be used as a base for cosmetic cream or powder.

<b>REF. FP000019</b>	<b>REF. FP000020</b>
Volume Capacity	50 ml
Volume Capacity	500 ml

## Cire de modelage

### Modeling wax

Certainement un des produits le plus important et le plus universel de notre gamme cosmétique. La cire de modelage, grâce à sa texture, permet de multiples usages. Elle sera d'une grande efficacité utilisée comme cire pour lèvres, pour masquer une incision ou encore combler un orifice lors d'une restauration.

Certainly one of the most important and most universal products of our cosmetic range. Thanks to its texture, the modeling wax has multiple uses. It will be very effective when used as lip wax, to hide an incision or fill an orifice during a restoration.

REF. MC000542

Poids Weight	49 g
-----------------	------

REF. MC000543

Poids Weight	196 g
-----------------	-------



## Fixateur de cire

### Flexible wax sealer

Utilisé en complément de la cire de modelage, le fixateur de cire permet de maintenir la cire par l'addition d'une légère pellicule plastifiée. S'applique à l'aide du pinceau fourni avec le flacon. Plusieurs couches sont nécessaires afin d'obtenir un résultat efficace. Sèche immédiatement.

Used in addition to the modeling wax, the wax fixer helps to maintain the wax by the addition of a light plasticised film. Applies with the brush provided with the bottle. Several layers are necessary in order to obtain an effective result. Dries immediately.

REF. MC000544

Volume Capacity	29 ml
--------------------	-------



## Pro-adhésif et dissolvant

### Pro-adhesive and remover

Recommandé pour fixer les paupières, les lèvres... Pro-adhésif ne craquelle pas et ne s'écaille pas. Pour le retirer, il suffit d'utiliser le dissolvant Pro-adhésif.

Recommended for fixing eyelids, lips etc. Pro-adhesive does not crack and flake. To remove it, simply use the Pro-adhesive Remover.

Pro-adhésif  
Pro-adhesive

REF. MC000537

Volume Capacity	29 ml
--------------------	-------

Dissolvant pro-adhésif  
Pro-adhesive remover

REF. MC000538

Volume Capacity	58 ml
--------------------	-------



## Fixateur de finition

### Setting Spray

Peut être utilisé en complément de la poudre de finition pour fixer le maquillage, sans risque de marques ou de traces. Convient aussi parfaitement comme fixateur de cheveux.

Can be used in addition to face powder, leaving a thin smudge proof layer over the make-up. Helpful as a hair setting spray.

REF. MC000551

Volume Capacity	58 ml
--------------------	-------



## Spatules Spatulas



Pour application des cires  
For wax applications

REF. MC000140



Pour mélange  
For mixing

REF. MC000530



Double spatule  
Double ended spatula

REF. MC000531



## Éponge latex Latex wedge

REF. MC000528

Conditionnement  
Packaging

Paquet de 32  
Pack of 32

## Pinceau Brush



Applicateur mousse  
Foam applicator

REF. MC000515



Plat taille 3  
Flat size 3

REF. MC000518



Plat taille 4  
Flat size 4

REF. MC000516



Plat taille 1  
Flat size 1

REF. MC000515



Rond taille 3  
Round size 3

REF. MC000520

## Brosse poudre Powder brush



Finition  
Finishing

REF. MC000141



Poudre taille 2  
Powder size 2

REF. MC000523

## Mallette cosmétique Basic

### Basic cosmetic case

Légère et facilement transportable, la mallette contient l'essentiel des produits cosmétiques pour des maquillages sur tous types de peaux. Grâce à la mousse pré-formée, les produits sont facilement identifiables et remplaçables.

Lightweight and easily transportable, the briefcase contains the essential cosmetics for make up on all types of skin. Thanks to the preformed foam, the products are easily identifiable and replaceable.

Contenu : **Contains:**

- 8 crèmes teintées (14 g) - 8 cream foundations (14g)
- 2 correcteurs de teint (7 g) - 2 cream liners (7g)
- 1 cire de modelage - 1 modeling wax
- 3 poudres de finition- 3 face powders
- 1 crayon à maquillage - 1 liner pencil
- 2 crèmes lèvres - 2 lip colours
- 4 brosses - 4 brushes
- 6 éponges latex - 1 pack latex sponges (6)
- 1 houppette - 1 powder puff

REF. FP000022

L x l x H 350 x 310 x 110 mm  
L x W x H



## Mallette cosmétique Deluxe

### Deluxe cosmetic case

Contenu : **Contains:**

- 12 crèmes teintées (14 g) -12 cream foundations (14g)
- 3 correcteurs de teint (7 g) - 3 cream liners (7g)
- 2 cires de modelage - 2 modeling wax
- 1 grande poudre de finition - 1 large face powder
- 2 petites poudres de finition - 2 small face powders
- 2 crayons à maquillage - 2 liner pencils
- 4 crèmes lèvres - 4 lip colours
- 6 brosses - 6 brushes
- 1 dissolvant cosmétique - 1 make-up remover
- 1 spatule - 1 spatula
- 1 palette mélange - 1 mixing palette
- 12 éponges latex - 1 pack latex sponges (12)
- 1 houppette - 1 powder puff

REF. FP000023

L x l x H 460 x 390 x 140 mm  
L x W x H



## Mallette cosmétique Master

### Master cosmetic case

Contenu : **Contains:**

- 16 crèmes teintées (14 g) - 16 cream foundations (14 g)
- 5 correcteurs de teint (7 g) - 5 cream liners (7 g)
- 2 cires de modelage - 2 modeling wax
- 3 grandes poudres de finition - 3 large face powder
- 3 crayons à maquillage - 3 liner pencils
- 8 crèmes lèvres - 8 lip colours
- 8 brosses - 8 brushes
- 1 dissolvant cosmétique - 1 make-up remover
- 2 spatules - 2 spatulas
- 1 palette mélange - 1 mixing palette
- 1 paire de ciseaux - 1 scissors
- 1 fixateur de finition - 1 setting spray
- 1 pro-adhésif - 1 pro adhesive
- 1 dissolvant pro-adhésif - 1 pro adhesive remover
- 12 éponges latex - 1 pack latex sponges (12)
- 1 houppette - 1 powder puff

REF. FP000024

L x l x H 540 x 470 x 190 mm  
L x W x H



## Mallette de toilette mortuaire Évolution II Cosmetic case Evolution II

Légère et facilement transportable, la mallette contient l'essentiel des produits pour les toilettes mortuaires. Grâce à la mousse pré-formée, les produits sont facilement identifiables et remplaçables.

Contenu :

- 5 blouses à usage unique
- 1 crochet sans chas
- 1 ciseaux dauphins
- 1 pince dissection
- 1 paquet de 12 aiguilles droites simples 7,5 cm
- 1 paquet de 12 aiguilles courbes 10 cm
- 1 fil ligature
- 1 paquet de 100 couvre-œils avec aspérités
- 1 pinceau plat (taille 1)
- 1 brosse poudre (taille 1)
- 1 brosse poudre finition
- 1 crème réhydratante
- 1 crème de massage
- 1 poudre de finition ton neutre
- 1 poudre de finition ton clair
- 6 crèmes teinte
- 1 paire de gants thanatopraxie
- 1 peigne
- 1 rasoir
- 1 fluff
- 1 parfum de surface désodorisant
- 1 coton 60 g



Lightweight and easily transportable, the briefcase contains most necessary cosmetic preparation products. Thanks to the pre-formed foam, the products are easily identifiable and replaceable,

Contains:

- 5 single use gowns
- 1 aneurysm hook
- 1 vigo scissors 125 mm
- 1 dissection forceps
- 1 pack of 12 half curved suture needle 7.5 cm
- 1 pack of 12 crescent suture needle 10 cm
- 1 ligature thread
- 1 pack of 100 eye caps
- 1 flat brush (size 1)
- 1 powder brush
- 1 finishing powder brush
- 1 moisturiser cream
- 1 massage cream
- 1 finishing powder neutral tone
- 1 finishing powder light tone
- 6 foundations creams
- 1 apr of embalming gloves
- 1 comb
- 1 razor
- 1 fluff absorbant
- 1 surface deodorant
- 1 cotton 60 g

**REF. FP000018**

L x l x H 450 x 350 x 100 mm  
L x W x H

# Hygiène Hygiene

## Distributeur mural pour gel ou savon Gel or soap dispenser

Distributeur mural adapté aux bouteilles 1L de savon doux haute fréquence et de Aniosgel.

Wall-mounted dispenser designed for the 1L Liquid Soap and Aniosgel.

REF. MC000212



## Savon doux haute fréquence\* Soft soap high frequency\*

Recommandé pour le lavage fréquent des mains. Réduit la présence de bactéries. Résistance à la biocontamination (test de recontamination hebdomadaire mené pendant 15 semaines).

Recommended for frequent hand washing. Reduces the presence of bacteria.

1 l - 1 l

REF. MC000210

250 ml - 250 ml

REF. MC000211



## Aniosgel\* Aniosgel\*

Gel hydroalcoolique thixotropique pour le traitement hygiénique et la désinfection chirurgicale des mains par friction.

Hydro-alcoholic thixotropic gel for hygienic treatment and surgical disinfection of hands by friction.

1 l - 1 l

REF. MC000213

100 ml - 100 ml

REF. MC000218







## Lingettes désinfectantes\*

### Disinfectant wipes\*

Les lingettes Anios Quick Wipes sont imprégnées d'une solution désinfectante à action rapide pour les surfaces et les dispositifs médicaux non immergeables et non invasifs, préalablement nettoyés et résistants à l'alcool.

ANIOS QUICK WIPES are impregnated with a disinfectant solution for rapid action for non-submergible and non-invasive surfaces and medical devices, previously cleaned and resistant to alcohol.

#### REF. MC000216

Contenance	120 lingettes
Capacity	120 wipes



## Aniosyme X3\*

### Aniosyme X3\*

Nettoyage renforcé et pré-désinfection de l'instrumentation, à utiliser avec le bac de désinfection. Détergence ultra haute performance, efficacité antimicrobienne optimisée dès 5 minutes, non corrosif vis-à-vis des matériaux.

Cleaning and disinfection of instrumentation. Used with the disinfectant tank.

#### REF. MC000203

Contenance	1 l
Capacity	1 l



## Bac de désinfection

### Disinfectant tank

Avec Aniosyme X3(ref. MC000203), le bac assure une désinfection totale après nettoyage de l'instrumentation. Conforme à la réglementation française relative aux chambres funéraires.

Along with Aniosyme X3(ref. MC000203), provides a complete disinfection after instrument cleaning. In accordance with french funeral laws.

#### REF. MC001244

L x l x H	365 x 255 x 90 mm
L x W x H	
Volume	10 L
Capacity	
Volume utile	5 L
Useful volume	



## Surfa'safe Premium\*

### Surfa'safe Premium\*

Mousse détergente désinfectante, destinée au nettoyage et à la désinfection des surfaces, des structures externes des équipements et des dispositifs médicaux non immergeables et non invasifs.

Disinfectant detergent foam for cleaning and disinfecting surfaces, external structures of equipment and non-submergible and non-invasive medical devices.

#### REF. MC000217

Contenance	750 ml
Capacity	750 ml

## Hygercide II

### Hygercide II

Désinfectant bactéricide conforme à la norme NF EN 1040 et la norme NF EN 1276 (temps de contact 5 minutes à 20° C - condition de propreté). L'action désinfectante est assurée par des ammoniums quaternaires renforcés par des alcools. Système "one-shot" : se vide entièrement en une seule pulvérisation enclenchée manuellement.

Bactericidal disinfectant in accordance with NF EN 1040 and the NF EN 1276 standard (contact time 5 minutes at 20 ° C - cleanliness condition). The disinfectant action is provided by ammoniums quaternaries enhanced by alcohols. One-shot system: empties completely into one spray switched on manually.

#### REF. MC00018

Contenance Capacity	61 ml 61 ml	Conditionnement Packaging	Boîte de 12 Box of 12
------------------------	----------------	------------------------------	--------------------------



## Insecticide

### Insecticide

L'insecticide naturel contre volants et rampants est à base de pyrèthre végétal et d'huiles essentielles et ne contient aucun insecticide chimique.

The natural insecticide against flying and crawling insects is based on pyrethrum vegetable and essential oils and contains no chemical insecticides.

#### REF. MC00019

Contenance Capacity	500 ml 500 ml	Conditionnement Packaging	Boîte de 12 Box of 12
------------------------	------------------	------------------------------	--------------------------



## Surfanios Premium\*

### Surfanios Premium\*

Nettoyage et désinfection des sols, murs, matériels.  
Laisse une odeur fraîche et agréable, doseur incorporé pour dilution.

Cleaning and disinfection of floors, walls and materials. Leaves a fresh and pleasant odour, Dosing cap included.

#### REF. MC000202

Contenance Capacity	1 l 1 l
------------------------	------------



## Désodorisant de surface

### Deodorant surface Fragrance

Le spray parfumé détruit les mauvaises odeurs et parfume agréablement vos différentes surfaces et locaux.

Perfumed spray destroys bad odours and pleasantly perfumes your different surfaces and premises.

Fresh garden

#### REF. MC001202

Contenance Capacity	750 ml 750 ml
------------------------	------------------







# Salon de présentation Presentation room

Parce que la présentation est la signature de nos clients, HYGECO a pensé chaque détail de ce chapitre pour vous donner le choix d'une présentation de qualité tout en respectant les conventions locales.

Because the presentation is the signature of our customers, HYGECO has thought of every detail in this chapter to give you the choice of a qualitative presentation while respecting local conventions.

# Table réfrigérante & parure

## Refrigeration table & linen



### Table réfrigérante standard

#### Standard refrigeration table

Matériel destiné à la conservation temporaire des corps, cette table est obligatoire pour la présentation des corps n'ayant pas reçu de soins de conservation en chambre funéraire. Elle est composée de deux parties, un élément tête légèrement relevé pour la présentation et l'élément pieds repliable pour un rangement optimal. Conforme aux normes CE.

Equipment designed for the temporary preservation of the body. It is obligatory for the presentation of the bodies not having received conservation care in the funerary chamber. It is composed of two parts, a head element slightly raised for the presentation and the folding foot element for optimal storage. Complies with CE standards.

REF. FP000044

Standard

Plié L x l x H Folded L x W x H	1 160 x 600 x 580 mm
Déplié L x l x H Unfolded L x W x H	1 860 x 600 x 580 mm
Poids Weight	60 kg
Matériau Material	Inox 304 L Stainless steel 304 L

REF. FP000045

Bariatrique

Plié L x l x H Folded L x W x H	1 160 x 750 x 580 mm
Déplié L x l x H Unfolded L x W x H	1 860 x 750 x 580 mm
Poids Weight	70 kg
Matériau Material	Inox 304 L Stainless steel 304 L

### Parure pour table réfrigérante

#### Linen for refrigeration table

Satin uni de qualité supérieure. Elle est composée d'un oreiller et d'une couverture.

Différents coloris disponibles : parme, champagne, blanc, bleu et gris.

High quality plain satin. Equipped with a pillow and a cover.

Available colors: parma, champagne, white, blue and grey.

Gris  
Grey

REF. MC002050

Champagne  
Champagne

REF. MC000433



# Chariots extensibles & brancards

## Extendable trolley & stretcher

### Chariot extensible porte cercueil

#### Extendable coffin trolley

Conçu pour la circulation et le transport des cercueils. Structure robuste en tube d'acier inox avec supports caoutchouc pour une stabilité maximale du cercueil. Muni de 4 poignées et 4 roues pivotantes dont 2 avec freins. Encombrement réduit une fois replié pour le transport dans un véhicule.

Designed for handling and transport of coffins. Structure in stainless steel tube frame with rubber supports for maximum stability of the coffin. Equipped with 4 pivoting handles and 4 swivel wheels, 2 with brakes. Reduced size when folded for transport in a vehicle.

#### REF. FP000025

Plié L x l x H Folded L x W x H	560 x 275 x 645 mm
Déplié L x l x H Unfolded L x W x H	1 500 x 560 x 645 mm
Charge utile Load capacity	250 kg
Poids Weight	24 kg
Roue Wheel	Ø 125 mm sol plat et sans obstacle
Matériau Material	Inox Stainless steel

#### REF. FP000543

Plié L x l x H Folded L x W x H	560 x 275 x 670 mm
Déplié L x l x H Unfolded L x W x H	1 500 x 560 x 670 mm
Charge utile Load capacity	250 kg
Poids Weight	24 kg
Roue Wheel	Ø 200 mm
Matériau Material	Inox Stainless steel

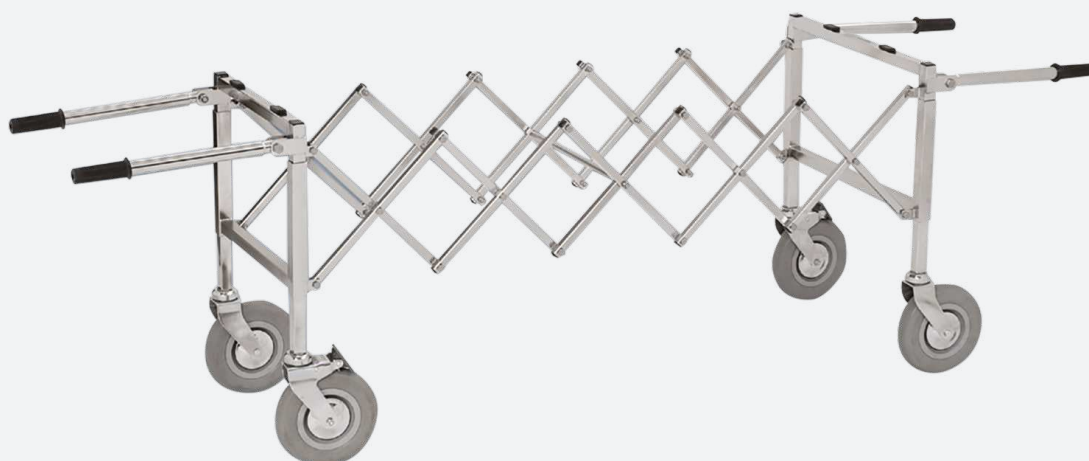

## Chariot extensible porte cercueil

### Extendable coffin trolley

Chariot extensible de qualité supérieure. La maniabilité et la robustesse sont assurées par un châssis en aluminium de couleur bronze. Ouverture et fermeture silencieuses et précises grâce à l'interposition entre toutes les parties mobiles de garnitures en nylon et téflon autolubrifiantes. Les tampons de soutien en caoutchouc élastique sont réglables pour compenser d'éventuelles dénivellations. Joints et poignées latérales en acier inox garantissent une charge utile élevée et une longévité exceptionnelle. Roues avec un étrier en acier chromé.

Extendable trolley of superior quality. The maneuverability and robustness are ensured by a bronze coloured aluminum frame. Quiet and precise opening and closing thanks to the interposition between all moving parts of self-lubricating nylon and teflon fittings. The elastic rubber support pads are adjustable to compensate for unevenness. Stainless steel seals and side handles guarantee a high load capacity and exceptional durability. Wheel with a chromed steel caliper.



#### REF. MC000437

Plié L x l x H Folded L x W x H	130 x 527 x 800 mm
Déplié L x l x H Unfolded L x W x H	1 190 x 527 x 610 mm
Charge utile Load capacity	250 kg
Poids Weight	15 kg
Roue Wheel	Ø 200 mm
Matériau Material	Aluminium anodisé Anodised aluminum

#### REF. MC000440

Plié L x l x H Folded L x W x H	130 x 525 x 730 mm
Déplié L x l x H Unfolded L x W x H	1 170 x 525 x 550 mm
Charge utile Load capacity	250 kg
Poids Weight	12,5 kg
Roue Wheel	Ø 125 mm
Matériau Material	Aluminium Aluminum

### Option poignées rotatives

#### Rotating handles option

Avec option rotation des poignées à 180° pour un rangement optimal.

With 180 ° handle rotation option, for optimal storage.

#### REF. MC000484

Plié L x l x H Folded L x W x H	200 x 545 x 800 mm	Charge utile Load capacity	250 kg
Déplié L x l x H Unfolded L x W x H	1 640 x 545 x 680 mm	Poids Weight	19 kg

### Option poignées rotatives + Bâti renforcé

#### Rotating handles + Reinforced frame

Avec option rotation des poignées à 180° pour un rangement optimal et 3 pieds pour renforcement de la structure du chariot lorsque celui-ci est déplié.

With 180 ° handle rotation option, for optimal storage and 3 feet for reinforcing the structure of the trolley when it is unfolded.

#### REF. MC000439

Plié L x l x H) Folded L x W x H	330 x 555 x 630 mm	Charge utile Load capacity	250 kg
Déplié L x l x H Unfolded L x W x H	1 650 x 555 x 550 mm	Poids Weight	20,5 kg
Roue Wheel	Ø 200 mm		



---

## Tréteaux porte-cercueil - La paire

### Coffin trestles - Per pair

Tréteaux repliables en tube acier chromé sur embouts plastiques, munis de supports PVC pour cercueil. Légers et stables, d'une grande souplesse d'utilisation et d'un encombrement minimum, ils se logent aisément à l'intérieur d'un véhicule. Prévus pour l'exposition en salon funéraire et lors des cérémonies.

Fold away trestles made of chromed steel tubes with plastic caps. PVC supports for a better stability of the coffin. Light, stable and flexible. Packs away easily and can be stored in a vehicle. Designed for use in funeral homes or during the ceremony.



#### REF. MC000014

Largeur Width	645-450 mm	Poids Weight	4,128 kg
Profondeur Depth	550-380 mm	Charge utile Load capacity	250 kg
Hauteur Height	450-380 mm	Matériau Material	Acier chromé Chrome steel





# Catafalques

## Catafalques

Le catafalque est un élément essentiel pour la présentation du cercueil en salon ou lors d'une cérémonie funéraire. Conçu en finition bois ou inox, il peut également être réfrigéré pour la présentation des défunts selon les rites funéraires locaux.

The catafalque is an essential element for the presentation of the coffin in the funeral home or at a funeral ceremony. Designed in a wood or stainless steel finish, it can also be refrigerated for the presentation of the deceased according to local funerary rites.



### Catafalques réfrigérés

#### Refrigerated catafalques

Le catafalque réfrigéré est destiné à la présentation temporaire d'un cercueil dans un centre funéraire. Il est composé d'un cadre en acier inoxydable avec une décoration latérale en formica texturé chêne clair. Sa grande surface vitrée permet une parfaite visibilité du cercueil.

The refrigerated catafalque is designed for the temporary display of a coffin in a funeral centre. It has a stainless steel frame with a light oak textured Formica side panel. Its large glass surface gives perfect visibility of the coffin.

#### REF. MC001018

Longueur Length	2 480 mm	Hauteur Height	1 425 mm
Largeur Width	900 mm	Matériau Material	Inox et verre Stainless steel and



### Catafalques non réfrigérés

#### Unrefrigerated catafalques

#### REF. MC000601

Longueur Length	1 400 mm	Hauteur Height	500 mm
Largeur (base) Width (based)	565 mm	Matériau Material	Inox Stainless steel

# Accessoires Accessories

## Oreiller de transport Transit pillow

Oreiller gonflable de forme rectangulaire avec concavité centrale pour le maintien de la tête. Recommandé pour les salles de reconnaissance et le transport de corps sans cercueil.

Rectangular, inflatable pillow with a central hollow for the maintenance of the head. Recommended for identification rooms and body transport services without coffin.

REF. MC000007

Dimensions	430 x 370 mm	Matériau	PVC
Dimensions		Material	PVC



## Coussin de présentation Presentation cushion

Produit spécialement étudié pour améliorer la présentation des défunts après la mise en bière. Grâce à sa forme spécifique, cet oreiller se place sous le dos permettant d'incliner le corps suivant la position désirée. Sans clapet anti-retour, le dégonflement s'opère sans bruit au moment de la fermeture du cercueil.

Specially designed to improve the presentation of the deceased in the coffin. Thanks to its specific shape, this pillow is placed under the back allowing the body to tilt according to the desired position. Without an anti-return valve, the deflate occurs quietly when the coffin is closed.

REF. MC000004

Dimensions	480 x 520 x 270 mm	Matériau	PVC
Dimensions		Material	PVC



## Mentonnière biodégradable Biodegradable chin collar

Utilisation facile, peu visible, maintient une position naturelle de la tête, dissimulée par les vêtements du défunt.

Easy to use, hardly visibly, maintains a natural head position. Partially hidden by the deceased's clothes.

Taille L                      Taille M  
Size L                        Size M

REF. MC000133    REF. MC000134

Conditionnement	Boîte de 10
Packaging	Box of 10







# Crématorium Crematorium

La crémation connaît depuis quelques années une constante augmentation. Pour répondre à cette demande croissante HYGECO, novateur et précurseur, a élaboré une gamme d'urnes répondant à toutes les attentes en termes d'écologie, de respect de l'environnement, d'esthétisme et aussi d'économie. HYGECO, propose également des équipements adaptés facilitant la manipulation des cercueils en toute sécurité.

Cremation has experienced a constant increase in recent years. To meet this growing demand, HYGECO, innovative and pioneering, has developed a range of urns that meet all expectations in terms of ecology and respect for the environment, aesthetics and also economy. HYGECO also offers adapted equipment to facilitate the safe handling of coffins.

# Chariot élévateur Lift trolley



## REF. FP000055

Longueur maxi Length max	2 300 mm	Hauteur Height	510 à 1 400 mm
Largeur Width	700 mm	Charge maxi Max weight	350 kg
Matériau Material	Inox Stainless steel	Poids Weight	210 kg

## Chariot élévateur HR350 Type crématorium Crematorium lifting trolley type HR350

Ce modèle de chariot a été spécialement conçu pour faciliter la manipulation des cercueils dans les crématoriums. Sa structure et ses composants en font un matériel de qualité pouvant supporter des charges jusqu'à 350 kg. Équipé exclusivement d'un plateau à billes, sa hauteur de levage est de 510 mm minimum pour la réception des cercueils à l'arrivée des fourgons funéraires et de 1 400 mm maximum pour la mise en place sur les tables d'introduction des fours de crémation.

This trolley has been specially designed to facilitate the handling of coffins in Crematoriums. Its quality structure and components allow a maximum load of 350kg. Equipped exclusively with a ball tray, the minimum lifting height is 510mm for better reception of coffins at the arrival of the hearse. The maximum height is 1400mm for better introduction into the cremator.

## REF. FP000054

Longueur maxi Length max	2 300 mm	Hauteur Height	510 à 1 400 mm
Largeur Width	700 mm	Charge maxi Max weight	350 kg
Matériau Material	Acier peint Painted steel	Poids Weight	210 kg

## Système de guidage motorisé Motorised self-drive system

Fournit une assistance sans faille lors de la manipulation du chariot. Actionné par un interrupteur positionné sur la poignée, le système de guidage permet le déplacement aisé du chariot.

Provides flawless assistance during trolley handling. Operated by a switch positioned on the handle, the guide system allows easy movement of the trolley.

## REF. FP000051

FP000051	Chariot Bariatrique HR250 finition acier peint Bariatric trolley HR250 painted steel
FP000155	Chariot Bariatrique HR250 finition acier inoxydable microbillé Bariatric trolley HR250 Micro bead blasted stainless steel
FP000111	Chariot Bariatrique HR350 finition acier peint Bariatric trolley HR350 painted steel
FP000156	Chariot Bariatrique HR350 finition acier inoxydable microbillé Bariatric trolley HR350 Micro bead blasted stainless steel

## Système de pesée intégrée Weight device attachment

Détermine le poids de charge du chariot élévateur. Équipé d'un écran tactile avec affichage des données programmées par l'utilisateur : pesage, comptage, contrôle +/- . Boîtier robuste, étanche et nettoyage facile.

Determines the load weight of the lift trolley. Equipped with a touch screen with user-programmed data display: weighing, counting, checking +/- . Robust housing, waterproof and easy cleaning.

## REF. FP000060



## Rouleaux porte-cercueil

### Coffin carrier roller device

Équipement spécialement étudié pour être adaptable sur notre gamme de chariots élévateurs. Transfert longitudinal aisé de cercueils à fond plat sur convoyeur à rouleaux. Jeu de 5 rouleaux polyéthylène fixés entre 2 tubes carrés inox 304 L. Positionné entre les rails en cas d'utilisation mixte. Système de blocage du cercueil par surélévation avec mécanisme manuel.

This equipment is specially designed for fitting onto our trolley range. Easy transfer for flat-bottomed coffins onto roller conveyor. Sets of 5 PVC rollers fixed between 2 square stainless steel box sections of 304 L hand operated braking system for safe transfers.

#### REF. FP000056

L x l 1 440 (1 600 pour la Réf. FP000050) x 470 mm  
L x W 1 440 (1 600 for réf. FP000050) x 470 mm

Matériau Structure inox - Rouleaux PVC  
Material Stainless steel structure - PVC rollers



## Plateau à billes porte-cercueil

### Coffin carrier roller plate

Support conçu pour équiper le chariot HR350 ou HR250 type crématorium. L'accès latéral ou longitudinal permet le transfert des cercueils sur tous types de tables d'introduction de four de crémation. Le plateau est pourvu de 20 billes omnidirectionnelles (options grand plateau à 27 billes) pour une manipulation optimale du cercueil. Il est équipé également de patins biseautés en téflon et d'un blocage de cercueil par surélévation à mécanisme manuel.

Support designed to equip the HR250 trolley and HR350 crematorium type. Lateral or longitudinal access allows the transfer of coffins to all type of cremation furnace introduction tables. The tray has 20 omnidirectional balls (option for large tray with 27 balls) for optimal handling of the coffin. It is also equipped with bevelled Teflon pads and a coffin blocking by raising to manual mechanism..

#### REF. FP000058

L x l 1 600 x 470 mm et 1 650 x 600 mm pour la réf. FP000050  
L x W 1 600 x 470 mm and 1 650 x 600 mm for réf. FP000050

Matériau Inox  
Material Stainless steel



## Plateau à billes porte-cercueil avec rampe de guidage

### Coffin carrier roller plate with guide ramp

De conception identique à la référence précédente, mais équipé d'un rail de guidage soit à droite soit à gauche. Arrêt du cercueil par patins biseautés en téflon. Utilisation exclusive en crématorium.

Same design as the last item, but fitted with a guide rail either on the right or on the left. The coffin stops with bevelled teflon brake blocks. Specifically designed for crematoriums.

#### REF. FP000059

L x l 1 600 x 585 mm  
L x W 1 600 x 585 mm

Matériau Inox  
Material Stainless steel



# Urnes naturelles

## Natural urns

Pour le respect de l'environnement, HYGECO a développé une gamme d'urnes dites "écologiques et biodégradables". Les matières utilisées dans la fabrication permettent à ces urnes de s'intégrer, sans risque, dans l'environnement naturel choisi.

For the respect of the environment, HYGECO has developed an "Ecological and Biodegradable" range of funeral urns. Natural materials are used to ensure that these urns will integrate safely into the natural environment.

### DUNE



Sable naturel  
Natural sand

REF. MC000286

V | H | D     3,28 l | 210 mm | Ø 241 mm  
C | H | D

### Urne écologique

#### Ecological urn

Urne écologique en sable naturelle. Peut-être émergée ou enterrée. L'urne se désagrège lentement au rythme des éléments naturels. Sa composition permet également de la disposer dans un columbarium sans risque de détérioration. Fermeture par couvercle à enclage.

Ecological urn in natural sand. Maybe emerged or buried. The urn slowly disintegrates to the rhythm of the natural elements. Its composition also allows it to be placed in a columbarium without risk of deterioration. Closure by inking cover.

### OCEANE



Pearl

REF. MC000333



Marine <sup>(1)</sup>

REF. MC000335

V | H | D     3 l | 229 mm | Ø 178 mm  
C | H | D

### Urnes écologiques et biodégradables

#### Ecological and biodegradable urns

Urnes biodégradables et écologiques fabriquées à base d'argile et de peinture écologique. Elles peuvent être immergées ou enterrées, soluble en moins de 2 heures. Fermeture du couvercle par simple humidification à l'eau.

Ecological and biodegradable, urns are made from clay and ecological paint. They dissolve in water in less than two hours. The lid closes by simply moistening with water.

## THAÏS

Vert liseré argent  
Green

REF. MC000319

Perle  
Pearl

REF. MC000320

Terracota liseré or  
Terracota gold border

REF. MC000321



V	H	D	
C	H	D	3,5 l   205 mm   227 mm

## PIEDRA

Gris  
Grey

REF. MC000238

Naturel  
Natural

REF. MC000239

Perle  
Pearl

REF. MC000240

V	H	D	
C	H	D	3,2 l   245 mm   Ø 195 mm

SFERA <sup>(1)</sup>Pastel bleu  
Pastel blue

REF. MC000241



Pastel orange

REF. MC000243

Sable blanc  
White sand

REF. MC000244

Sable  
Sable

REF. MC000245

V	H	D	
C	H	D	3,5 l   190 mm   Ø 225 mm



NOGAL CLASSIC



REF. MC000328

V | H | D  
C | H | D 4 | 275 mm | Ø 200 mm

SFERA <sup>(1)</sup>



Caoba

REF. MC000325

V | H | D  
C | H | D 3 | 230 mm | Ø 178 mm



Nogal

REF. MC000324

XANTALEN



Terre  
Biodegradable

REF. MC000248

V | H | D  
C | H | D 3 | 220 mm | Ø 190 mm

Urne en terre cuite  
Terracotta urn

XANTALEN



Bronze  
Bronze

REF. MC000249

V | H | D  
C | H | D 3 | 220 mm | Ø 190 mm



## Urnes en terre cuite finition mate Terracotta urns matt finish

### BREDA MAT <sup>(1)</sup>



Bleu ciel  
Light blue

REF. MC000351



Gris foncé  
Dark grey

REF. MC000352



Vert foncé  
Dark green

REF. MC000353

V | H | D  
C | H | D 3,2 l | 245 mm | Ø 195 mm

## Urnes en terre cuite finition brillant Terracotta urns bright finish

### BREDA BRILLANT



Beige <sup>(1)</sup>

REF. MC000354



Bordeaux  
Burgundy

REF. MC000355



Bleu <sup>(1)</sup>  
Blue <sup>(1)</sup>

REF. MC000356

V | H | D  
C | H | D 3,2 l | 245 mm | Ø 195 mm

## Urnes et reliquaires en bois Wood urns and keepsakes

### OSANA <sup>(2)</sup>



Aulne  
Alner

REF. MC000280



Hêtre  
Beech

REF. MC000277

V	H x L	3   178 x 178 x 200 mm
C	H x W	

### CERDANYA <sup>(2)</sup>



Reliquaire Aulne  
Keepsake Alner

REF. MC000279

H	D	120 mm   Ø 90 mm
H	D	

### OSANA



Reliquaire Hêtre  
Keepsake Beech

REF. MC000278

H x L	90 x 90 x 135 mm
H x L	



## Urnes en bambou Natural bamboo urns

### AGORA



REF. MC000261

V	H	D	3,5   220 mm   Ø 180 mm
C	H	D	

### BAKKA



REF. MC000264

V	H	D	3   176 mm   Ø 180 mm
C	H	D	

# Urnes minérales

## Mineral urns

L'utilisation de matières minérales et leur caractère aléatoire, permettent à chacune des urnes de cette gamme d'offrir un rendu unique. Certains modèles (granit, béton...) peuvent aussi être mis en extérieur.

The use of minerals as raw materials and their random appearance makes possible to give each of these urns a unique finish. Some models can also be kept outdoors.

### Urne en albâtre

#### Alabaster urn

##### CASSIOPEE <sup>(3)</sup>



Gris pastel  
Pastel grey

REF. MC000370



Beige  
Beige

REF. MC000367

V   H   D	3,51   225 mm   Ø 200 mm
C   H   D	

##### ADEN <sup>(3)</sup>



Gris  
Grey

REF. MC000365



Rose pastel  
Pastel pink

REF. MC000366

V   H   D	3,51   265 mm   Ø 200 mm
C   H   D	



(1) Consulter le service commercial pour quantité minimum et délai  
(1) Consult the sales department for minimum quantity and delivery time

(2) Quantité minimum 12 unités - Délai 15 jours

(2) Minimum quantity 12 - Delivery time 2 weeks

(3) Quantité minimum 28 unités - Délai 3 semaines

(3) Minimum quantity 28 - Delivery time 3 weeks



## Urnes en albâtre Alabaster urns

### MAJORIS <sup>(2)</sup>

Beige  
Beige

REF. MC000363



Bleu pastel  
Pastel blue

REF. MC000364



V | H | D  
C | H | D      3,5 l | 265 mm | Ø 180 mm

### RENA

Blanc  
White

REF. MC000274



### CLÉA

Marron  
Brown

REF. MC000273



V | H | D  
C | H | D      3 l | 235 mm | Ø 185 mm

## Urnes en granit Granite urns

### POTICHE <sup>(1)</sup>

Noir  
Black

REF. MC000257

V | H | D  
C | H | D      3 l | 290 mm | Ø 180 mm



### RONDE <sup>(1)</sup>

Gris  
Grey

REF. MC000262

V | H | D  
C | H | D      3 l | 260 mm | Ø 180 mm



### SQUARE

Noir  
Black

REF. MC000258

V | H x L  
C | H x L      3 l | 260 x 150 mm



Gris  
Grey

REF. MC000262

V | H x L  
C | H x L      3 l | 275 x 175 mm



# Urnes créatives

## Creative urns

Cette catégorie d'urnes offre un large choix de modèles réalisés dans des matières nobles, porcelaine "de Limoges", verre soufflé, céramique... par des artisans soucieux de la qualité du travail réalisé. Les designs sont épurés, raffinés et modernes.

This category of urns offers a wide selection of models made in prized materials, "de Limoges" porcelain, blown glass, ceramic... by craftsmen who prioritise the quality of their work. The designs are sleek, refined, and modern.

### Urnes en porcelaine de Limoges

#### Limoges porcelain urns

SOLARIS <sup>(1)</sup>



Blanc  
White

REF. MC000228



Gris  
Grey

REF. MC000229



SOLARIS se décline en DUO sans excéder 290 mm de haut.

SOLARIS comes in DUO without

V | H | D  
C | H | D 3,8 l | 150 mm | Ø 250 mm

### Urnes en porcelaine Lladro

#### Porcelain urns by Lladro

EDEN <sup>(1)</sup>



Parnaso  
Parnaso

REF. MC000265



Lalu  
Lalu

REF. MC000266

V | H | D  
C | H | D 3 l | 220 mm | Ø 220 mm

(1) Consulter le service commercial pour quantité minimum et délai  
(1) Contact the sales department for minimum quantity and delivery time

(2) Urnes sur commande - Délai 2 semaines  
(2) On demand - delivery time 2 weeks

Urnes en porcelaine <sup>(1)</sup>Porcelain urns <sup>(1)</sup>AMPHOREBlanc  
White

REF. MC000295

V	H	D	3,5 l   275   Ø 180 mm
C	H	D	

TANAReliquaire  
Keepsake

REF. MC000349

V	H	D	4 cl   100   Ø 85 mm
C	H	D	

## Urnes céramiques

## Ceramic urns

MILONoire argent  
Black silver

REF. MC000342

V	H	D	3 l   230 mm   Ø 180 mm
C	H	D	

AUORE <sup>(1)</sup>Beige craquelé  
Beige cracked

REF. MC000340

Bleu  
Blue

REF. MC000341

Noir argent  
Black silver

REF. MC000339

V	H	D	4 l   275 mm   Ø 200 mm
C	H	D	

## Urnes en résine

### Resin urns

LIVRE

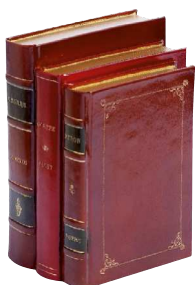

3 tomes  
3 volumes

REF. MC000396

V | H x l | P  
C | H x W | D      3,3 l | 280 x 215 mm | Ø 130 mm



Medium <sup>(2)</sup>  
Medium <sup>(2)</sup>

REF. MC000395

V | H x l | P  
C | H x W | D      1,25 l | 240 x 170 mm | Ø 85 mm





# Urnes métalliques

## Metal urns

La gamme d'urnes métal est très variée dans le choix des matières : étain, inox ou encore laiton sont travaillés avec le plus grand soin pour un rendu de qualité et des designs originaux.  
The range of metal urns is very varied in the choice of materials: pewter, stainless or brass are made with the utmost care for a quality rendering and original designs.

### Urne en inox <sup>(3)</sup>

#### Stainless steel urn <sup>(3)</sup>

##### TREE ROOT



REF. MC000318

V | H x L    3 | 200 x 170 mm  
C | H x L

### Urnes et reliquaires en étain

#### Pewter urns and keepsakes

##### ROSE



REF. MC000292

V | H | D    3 | 245 mm | Ø 170 mm  
C | H | D

##### MIST



REF. MC000296

V | H | D    3,2 | 225 mm | Ø 120 mm  
C | H | D

##### CORDON



REF. MC000291

V | H | D    2,2 | 230 mm | Ø 160 mm  
C | H | D



Reliquaire  
Keepsake

REF. MC000294

V | H | D    0,3 | 105 mm | Ø 80 mm  
C | H | D

## Urnes en métal

### Metal urns

#### PASTEL <sup>(1)</sup>



Bleu  
Blue  
REF. MC000282



Vert  
Green  
REF. MC000283



Rose  
Pink  
REF. MC000285

V | H | D  
C | H | D 3,2 l | 235 mm | Ø 165 mm

#### MANDALAY



Blanc  
White  
REF. MC000314



Bordeaux  
Burgundy  
REF. MC000316



Bleu  
Blue  
REF. MC000344



Bordeaux  
Burgundy  
REF. MC000387

V | H | D  
C | H | D 3,2 l | 235 mm | Ø 165 mm

V | H | D  
C | H | D 3,2 l | 230 mm | Ø 165 mm

#### SAMIA



Vert <sup>(2)</sup>  
Green <sup>(2)</sup>  
REF. MC000388



Bordeaux <sup>(2)</sup>  
Burgundy <sup>(2)</sup>  
REF. MC000389



Bleu <sup>(2)</sup>  
Blue <sup>(2)</sup>  
REF. MC000390



Marron  
Brown  
REF. MC000391

V | H | D  
C | H | D 3,5 l | 235 mm | Ø 165 mm

## Urnes en aluminium

### Aluminium urns

#### MAYA



Bleu  
Blue  
REF. MC000302



Bordeaux  
Burgundy  
REF. MC000303

V | H | D  
C | H | D 5 l | 270 mm | Ø 180 mm

(1) Consulter le service commercial pour quantité minimum et délai  
(1) Contact the sales department for minimum quantity and delivery time

(2) Délai 4 semaines

(2) Delivery time 4 weeks

(3) Urne sur commande

(3) On demand

## Urnes et reliquaires en laiton Brass urns and keepsakes

### PEARL



REF. MC000259

V | H | D  
C | H | D 3,1 l | 250 mm | Ø 155 mm



Reliquaire Argent <sup>(1)</sup>  
Keepsake Silver <sup>(1)</sup>

REF. MC000379

V | H | D  
C | H | D 5 cl | 60 mm | Ø 250 mm

### OPAL <sup>(1)</sup>



REF. MC000380

V | H | D  
C | H | D 3,2 l | 260 mm | Ø 180 mm



Reliquaire Cœur <sup>(1)</sup>  
Keepsake Heart <sup>(1)</sup>

REF. MC000381

V | H | D  
C | H | D 10 cl | 80 mm | Ø 90 mm

### TITANIUM <sup>(1)</sup>



REF. MC000384

V | H | D  
C | H | D 3,2 l | 250 mm | Ø 170 mm



Reliquaire Cœur <sup>(1)</sup>  
Keepsake Heart <sup>(1)</sup>

V | H | D  
C | H | D 10 cl | 80 mm | Ø 90 mm

## Urne en cuivre Copper urn

### MELILA <sup>(2)</sup>



REF. MC000346

V | H | D  
C | H | D 3,3 l | 230 mm | Ø 165 mm

# Urnes enfants Children's urns

## Urnes en aluminium Aluminium urns

### LOLA



Rose <sup>(1)</sup>  
Pink <sup>(1)</sup>

REF. MC000373



Blanc  
White

REF. MC000374



Bleu <sup>(1)</sup>  
Blue <sup>(1)</sup>

REF. MC000375

V | H x l  
C | H x W 32 cl | 85 x 85 mm

## Urnes en laiton Brass urns

### ELINOR <sup>(1)</sup>



Bleu  
Blue

REF. MC000376



Rose  
Pink

REF. MC000377

V | H | D  
C | H | D 35 cl | 110 mm | Ø 80 mm

### ARIELLE CŒUR <sup>(1)</sup>



Bleu  
Blue

REF. MC000371



Blanc  
White

REF. MC000372

V | H x l  
C | H x W 32 cl | 70 x 106 mm

## Urnes en métal Metal urns

### SAMIA <sup>(1)</sup>



Blanc  
White

REF. MC000386

V | H | D  
C | H | D 1,5 l | 165 mm | Ø 130 mm

(1) Consulter le service commercial pour quantité minimum et délai  
(1) Consult the sales department for minimum quantity and delivery time

(2) Délai 4 semaines  
(2) Delivery time 4 weeks

# Accessoires

## Accessories



### Emballage carton glacé couleur bleue

#### Packing carton for urn

Spécialement conçu pour des urnes de dimensions : ≤ H 260 mm - Diamètre 180 mm.

Specially designed for urns of dimensions: ≤ Ht 260 mm - Diam 180 mm.

REF. MC000338

H x L	260 x 180 mm
H x L	



### Sac à urne bleu

#### Blue urn bag

Sac en nylon avec fermeture éclair, spécialement conçu pour le transport des urnes de dimensions ≤ Hauteur 210 mm - Diamètre 170 mm. Possibilité de personnalisation (couleur et logo).

Nylon bag with zipper, specially designed for the transport of urns of dimensions ≤ Ht 210 mm - Diam 170 mm. Possibility of customisation (colour and logo).

REF. MC000394

H   D	215 mm   Ø 180 mm
H   D	

## Épandeur à cendres Ash scatterer

Pourvu d'une poignée à ressorts permettant l'ouverture et la fermeture de la trappe située à la base de l'épandeur pour une meilleure maîtrise de la dispersion en milieu naturel ou jardin du souvenir.

Provided with a spring handle allowing the opening and closing of the hatch located at the base of the ash scatterer for a better control of the dispersion in a natural environment or memory garden.

REF. MC000313

H   D	235 mm   Ø 180 mm
H   D	

Hauteur avec poignée Height with handle	310 mm
--	--------



## Réceptif à cendres Ash container

REF. MC000267

V   H   D	3 l x 215 x Ø 165 mm
C   H   D	



# Urnes animalières

## Animal urns

### Urnes en bambou naturel

#### Bamboo natural urns

#### BAKKA



L

REF. MC000264

V	H	D	3 l   175 mm   Ø 180 mm
C	H	D	



M

REF. MC000250

V	H	D	1,4 l   170 mm   Ø 140 mm
C	H	D	



S

REF. MC000251

V	H	D	0,6 l   130 mm   Ø 150 mm
C	H	D	

### Urnes écologiques et biodégradables

#### Biodegradable and ecological urns

#### BREDA



L

REF. MC000232

V	H	D	2,5 l   220 mm   Ø 160 mm
C	H	D	



M

REF. MC000231

V	H	D	1,5 l   190 mm   Ø 140 mm
C	H	D	



S

REF. MC000230

V	H	D	0,5 l   120 mm   Ø 90 mm
C	H	D	

## Urnes en laiton <sup>(1)</sup>

### Brass urns <sup>(1)</sup>

#### CANINA



REF. MC000975

V | H | D  
C | H | D 0,5 l | 200 mm | Ø 125 mm

#### FELINA



REF. MC000360

V | H | D  
C | H | D 0,5 l | 200 mm | Ø 125 mm

#### CŒUR



S

REF. MC0000254

V | H x L  
C | H x L 0,3 l | 105 x 100 mm



M

REF. MC000255

V | H x D  
C | H x D 0,9 l | 145 mm x 140 mm



(1) Consulter le service commercial pour quantité minimum et délai  
(1) Consult the sales department for minimum quantity and delivery time



# Housses vétérinaires

## Animal body bag



### Housse animalière

#### Animal Body bag

Housse fabriquée en tissu non tissé (TNT) imperméabilisé sur la partie intérieure.

La fermeture à glissière sur les 3 côtés facilite la mise en place de l'animal et permet une présentation à la famille avant fermeture de la housse.

Cette housse peut être incinérée.

Les couleurs de nos housses animalières sont entièrement personnalisables, votre logo peut être ajouté en fonction des quantités commandées.

Made from non-woven fabric (TNT) with a waterproof inner film.

3-sided zips make it easy to put the animal in place and present it to the family before closing the body bag.

This body bag can be incinerated.

The color of the body bags are customizable and your logo can be added depending on the quantities.

S

**REF. FP000557**

Dimensions  
Dimensions 60 X 30 cm

M

**REF. FP000558**

Dimensions  
Dimensions 80 X 40 cm

### Housse animalière avec poignées

#### Animal Body bag with handles

Housse fabriquée en tissu non tissé (TNT) imperméabilisé sur la partie intérieure.

La fermeture à glissière sur les 3 côtés facilite la mise en place de l'animal et permet une présentation à la famille avant fermeture de la housse.

Cette housse peut être incinérée.

Les couleurs de nos housses animalières sont entièrement personnalisables, votre logo peut être ajouté en fonction des quantités commandées.

Made from non-woven fabric (TNT) with a waterproof inner film.

3-sided zips make it easy to put the animal in place and present it to the family before closing the body bag.

This body bag can be incinerated.

The color of the body bags are customizable and your logo can be added depending on the quantities.

L

**REF. FP000559**

Dimensions  
Dimensions 100 X 50 cm

XL

**REF. FP000560**

Dimensions  
Dimensions 120 X 60 cm

## Chariot élévateur hydraulique Hydraulic lifting trolley

Conçu pour le transport sécurisé des animaux, ce chariot en acier inoxydable peut supporter jusqu'à 200 kg. Son vérin oléo-dynamique à pédale permet d'ajuster la hauteur.

Maniable et compact, il se trouve facilement sa place dans les petits espaces.

Designed for the safe transport of animals, this stainless steel trolley can carry up to 200 kg. Its foot-operated hydraulic cylinder allows for height adjustment.

Maneuverable and compact, it fits easily into confined spaces.



### REF. FP000158 et MC001304

Plié L x l x H Folded L x W x H	1371 x 610 x 490 mm
Déplié L x H Unfolded L x H	1 240 x 610 x 1 060 mm
Charge utile Load capacity	200 kg
4 roues directionnelles 4 direct wheels	ø 200 mm
Poids Weight	55 kg
Matériau Material	Acier inoxydable Stainless steel



# Annexe Annex

## Aniosgel - page 95

## Aniosgel - page 95

Bactérie : EN 1040, selon EN 13727\* (07/2012) : BMR, selon EN 13727\* (Listeria monocytogenes, Salmonella enteritidis : en 30 secondes).

Mycobactéries : EN 14348\* en 30 secondes.  
Levures/Moisissures : EN 1275, EN 13624\*, EN 1650\*; Tricophyton mentagrophytes (EN 1650\*) en 30 secondes.

Virus : EN 14476\* (Poliovirus, Adenovirus).  
Selon EN 14476\* : HIV-1, PRV (HBV), BVDV (HCV), Rotavirus, Norovirus, Herpesvirus, VRS, Influenzavirus A, virus H5N1 et H1N1  
Coronavirus (SRAS) en 30 secondes.

Tests réalisés en conditions de propreté selon le référentiel Européen de Normalisation.  
Précautions d'emploi : Dangereux - respectez les précautions d'emploi. Utilisez les biocides avec précaution. Avant toute utilisation, lisez l'étiquette et les informations concernant le produit.

**Bacterium: EN 1040, according to EN 13727\* (07/2012): BMR**

**According to EN 13727: listeria monocytogenes, Salmonella enteritidis: in 30 seconds.**

**Mycobacteria: EN 14348 : in 30 seconds.**

**Yeasts / molds: EN 1275, EN 13624, EN 1650 ; tricophyton mentagrophytes (EN 1650): in 30 seconds.**

**Virus: EN 14476 (Poliovirus, Adenovirus).**

**According to EN 14476: HIV-1, PRV (HBV), BVDV (HCV), Rotavirus, Norovirus, Herpesvirus, RSV, Influenzavirus A, H5N1 and H1N1 viruses Coronavirus (SARS) in 30 seconds.**

**Tests carried out in cleanliness conditions according to the European standardization standard.**

**Precautions for use: Dangerous - Observe the precautions for use. Use biocides carefully. Before use, read the label and product information.**

**REF. MC000213- REF. MC000218**

## Aniosyme X3 - page 96

## Aniosyme X3 - page 96

Bactéries : EN 1040, EN 13727, EN 14561, BMR selon EN 13727 - Temps de contact 5 min./0,5 %.

Levures : EN 1275, EN 13624, EN 14562 : Temps de contact 5 min / 0,5 %.

Virus : Selon EN 14476 : Actif sur HIV-1, PRV (virus modèle HBV), Herpesvirus, BVDV

(virus modèle HCV) Vaccinia virus.  
Dangereux - respectez les précautions d'emploi. (Établies selon les règles européennes en vigueur en matière de classification et d'étiquetage des produits chimiques).  
Stockage : de +5°C à + 35°C  
Dispositif médical de classe IIb (Directive 93/42/CEE modifiée).

**Bacteria: EN 13727, EN 14561, MRSA (EN 13727): 15 minutes.**

**Yeasts: EN 13624, EN 14562: 15 minutes.**

**Virus: According to EN 14476: BVDV (HCV model virus), PRV (HBV model virus)**

**Herpes virus, Vaccinia virus: 5 minutes.**

**Dangerous - follow the precautions for use. Class IIb medical device. - Before use, read the label and product information.**

**REF. MC000203**

## Aseptanios AD - page 58

## Aseptanios AD - page 58

Le procédé ASEPTANIOS AD - AEROSEPT ULTRA 150 est efficace selon la norme française d'application NF T 72-281 (bactéricide, fongicide, virucide, sporicide) - 7 ml/m<sup>3</sup> / 55°C.

Bactéries : Pseudomonas aeruginosa, Staphylococcus aureus, Escherichia coli, Enterococcus hirae : ≥ 6 log : 30 min.

Mycobactéries : ≥ 6 log : 30 min.

Levures : Candida albicans : ≥ 6 log : 15 min.

Moisissures : Aspergillus niger : ≥ 6 log : 120 min.

Virus : Poliovirus, Adénovirus, Norovirus : ≥ 4 log : 60 min.

Spores de bactéries : Bacillus subtilis : ≥ 4 log : 120 min.

La solution ASEPTANIOS AD est bactéricide (EN 1040, EN 1276, EN 13697), fongicide (EN 1275, EN 1650, EN 13697), mycobactéricide (EN 14348, EN 13697), virucide (EN 14476), sporicide (EN 13704).

The process ASEPTANIOS AD - AEROSEPT ULTRA 150 is effective according to the French standard of application NF T 72-281 (bactericidal, fungicidal, virucidal, sporicidal) - 7 ml / m<sup>3</sup> / 55 °C.

**Bacteria: Pseudomonas aeruginosa, Staphylococcus aureus, Escherichia coli, Enterococcus hirae: ≥ 6 log: 30 min.**

**Mycobacteria: ≥ 6 log: 30 min.**

**Yeasts: Candida albicans: ≥ 6 log: 15 min.**

**Mold: Aspergillus niger: ≥ 6 log: 120 min.**

**Virus: Poliovirus, Adenovirus, Norovirus: ≥ 4 log: 60 min.**

**Bacterial spores: Bacillus subtilis: ≥ 4 log: 120 min.**

The solution ASEPTANIOS AD is bactericidal (EN 1040, EN 1276, EN 13697), fungicidal (EN 1275, EN 1650, EN 13697), mycobactericidal (EN 14348, EN 13697), virucidal (EN 14476), sporicidal (EN 13704).

**REF. MC000208**

## Lingettes désinfectantes - page 96

## Disinfectant wipes - page 96

Bactéries : EN 1040, EN 13727, EN 14561, EN 13697. SARM selon EN 14561, Acinetobacter baumannii selon EN 13697 : 30 secondes.

Mycobactéries : Mycobacterium terrae : EN 14348, EN 14563 : 30 secondes.

Mycobacterium avium : EN 14348, EN 14563 : 5 mn.

Levures : Candida albicans : EN 1275, EN 13624, EN 14562,

EN 13697 : 30 secondes.

Moisissure : Tricophyton mentagrophytes selon EN 14562 en 30 secondes.

Aspergillus niger : EN 1275, EN 13624, EN 14562, EN 13697 : 5mn.

Virus : Adenovirus, HIV-1, PRV (virus modèle HBV), BVDV (virus modèle HCV), Vaccinia virus\* Herpes-virus, Coronavirus, Rotavirus, Influenza virus A (H1N1) : 30 sec.

Calicivirus Felin MNV : 5 mn.

Dangereux - respectez les précautions d'emploi (Établies selon les règles européennes en vigueur en matière de classification et d'étiquetage des produits chimiques).

Dispositif médical de classe IIa (Directive 93/42/CEE modifiée).

**Bacteria: EN 1040, EN 13727, EN 14561, EN 13697. MRSA according to EN 14561, Acinetobacter baumannii according to EN 13697: 30 seconds.**

**Mycobacteria: Mycobacterium terrae: EN 14348, EN 14563: 30sec.**

**Mycobacterium avium: EN 14348, EN 14563: 5mn.**

**Yeasts: Candida albicans: EN 1275, EN 13624, EN 14562,**

**EN 13697: 30sec.**

**Mold: Tricophyton mentagrophytes according to EN 14562 in 30 seconds.**

**Aspergillus niger: EN 1275, EN 13624, EN 14562, EN 13697: 5mn.**

**Viruses: Adenovirus, HIV-1, PRV (HBV model virus), BVDV (HCV model virus), Vaccinia virus \* Herpes-virus, Coronavirus, Rotavirus,**

Influenza A virus (H1N1): 30sec. Calicivirus  
Felin MNV: 5mn

\* Dangerous - observe the precautions for use (established according to the European regulations in force for the classification and labeling of chemicals).

Class IIa medical device (Directive 93/42 / EEC as amended).

REF. MC000216

Savon doux haute fréquence -  
page 95

Soft soap high frequency -  
page 95

Pseudomonas aeruginosa : CIP 82118.  
Staphylococcus aureus : CIP 483. Candida  
albicans : CIP 4872. Aspergillus niger :  
ATCC 16404.

REF. MC000210 - MC000211

Surface'safe Premium  
- page 96

Surface'safe Premium  
- page 96

Bactéries : EN 1040, EN 13727, EN 13697 :  
2 minutes.

Selon EN 13727 : actif sur ERV, A. baumannii  
βLSE, E. coli OXA 48, E cloacae OXA 48,  
K. pneumoniae OXA 48, SARM, Listeria  
monocytogenes, Salmonella enteritidis: 1 mn.  
Selon EN 13697 : actif sur ERV, A. baumannii  
βLSE, E. coli OXA 48, E cloacae OXA 48,  
SARM, Listeria monocytogenes, Salmonella  
enteritidis : 2 mn. Levures : EN 1275, EN  
13697: 5 minutes. EN 13624 : 2mn.

Moisissures : EN 1275, EN 13624, EN 13697:  
20 minutes.

Selon EN 13624, EN 13697 : actif sur Aspergillus  
fumigatus et Tricophyton Mentagrophytes :  
15mn.

Virus : EN 14476 : Adénovirus, Norovirus  
Murin : 30 minutes.

Selon EN 14476 : actif sur HIV-1, PRV (virus  
modèle HBV), BVDV (virus modèle HCV),  
Vaccinia virus, HSV, Rotavirus : 1mn.

Selon EN 14476 : actif sur Polyomavirus SV  
40, Coronavirus : 5 mn.

Bacteria: EN 1040, EN 13727, EN 13697:  
2 minutes.

According to EN 13727: active on ERV, A.  
baumannii βLSE, E. coli OXA 48, E cloacae OXA  
48, K. pneumoniae OXA 48, MRSA, Listeria  
monocytogenes, Salmonella enteritidis: 1 mn.  
According to EN 13697: active on ERV, A.  
baumannii βLSE, E. coli OXA 48, E cloacae  
OXA 48, MRSA, Listeria monocytogenes,  
Salmonella enteritidis: 2 mn. Yeasts: EN  
1275, EN 13697: 5 minutes.

EN 13624: 2mn.

Molds: EN 1275, EN 13624, EN 13697: 20  
minutes.

According to EN 13624, EN 13697: Active  
on Aspergillus fumigatus and Tricophyton  
Mentagrophytes: 15mn.

Virus: EN 14476: Adenovirus, Norovirus

Murine: 30 minutes.

According to EN 14476: active on HIV-1,  
PRV (HBV model virus), BVDV (HCV model  
virus), Vaccinia virus, HSV, Rotavirus: 1mn.

According to EN 14476: active on Polyomavirus  
SV 40, Coronavirus: 5 mn.

REF. MC000217

Surfanios Premium - page 97

Surfanios Premium - page 97

Bactéries : EN 1040, EN 13727, EN 1276 en  
5 minutes, EN 13697 en 30 minutes/0,25 %  
ou 15 minutes/0,5 %, BMR selon EN 1276  
en 5 minutes, BMR selon EN 13697 en 15 :  
minutes.

Mycobactéries : Mycobacterium terrae : EN  
14348, EN 14563 en 60 minutes/0,25 % ou  
30 minutes/0,5 %.

Levures : EN 1275, EN 13624, EN 1650 en  
15 minutes, EN 13697 en 30 minutes/0,25 %  
ou 15 minutes/0,5 %.

Moisissures : EN 1275 en 15 minutes, EN 1650  
en 120 minutes, EN 13697 en 30 minutes.

Virus : HIV-1, PRV (virus modèle de HBV),  
BVDV (virus modèle de HCV), HSV, Rotavirus,  
Vacciniavirus en 5 minutes, Coronavirus (virus  
modèle du SRAS) en 15 minutes.

Dangereux - respectez les précautions  
d'emploi. Utilisez les biocides avec précaution.  
Dispositif médical de classe IIA.

Avant toute utilisation, lisez l'étiquette et les  
informations concernant le produit.

Bacteria: EN 1040, EN 13727, EN 1276 in 5  
minutes, EN 13697 in 30 minutes / 0.25 %  
or 15 minutes / 0.5 %, BMR according to  
EN 1276 in 5 minutes, BMR according to EN  
13697 in 15 minutes.

Mycobacteria: Mycobacterium terrae: EN  
14348, EN 14563 in 60 minutes / 0.25 % or  
30 minutes / 0.5 %.

Yeasts: EN 1275, EN 13624, EN 1650 in 15  
minutes, EN 13697 in 30 minutes / 0.25 %  
or 15 minutes / 0.5 %.

Mold: EN 1275 in 15 minutes, EN 1650 in 120  
minutes, EN 13697 in 30 minutes.

Viruses: HIV-1, PRV (HBV model virus),  
BVDV (HCV model virus), HSV, Rotavirus,  
Vacciniavirus in 5 minutes, Coronavirus  
(SARS model virus) in 15 minutes.

\* Dangerous - follow the precautions for use.  
Use biocides carefully. Class IIA medical device.  
Before use, read the label and product  
information.

REF. MC000202

Valise injection - page 60

Injection equipment case -  
page 60

Bactéries : EN 1040, EN 13727, EN 1276 en  
5 minutes, EN 13697 en 30 minutes/0,25 %  
ou 15 minutes/0,5 %, BMR selon EN 1276  
en 5 minutes, BMR selon EN 13697 en  
15 minutes. Mycobactéries : Mycobacterium  
terrae : EN 14348, EN 14563 en 60.

Bacteria: EN 1040, EN 13727, EN 1276 in 5  
minutes, EN 13697 in 30 minutes / 0.25 % or  
15 minutes / 0.5 %, BMR according to EN 1276  
in 5 minutes, BMR according to EN 13697 in 15  
minutes. Mycobacteria: Mycobacterium terrae:  
EN 14348, EN 14563 in 60.

REF. MC000183

Valise aspiration - page 60

Aspiration equipment  
case - page 60

Bactéries : EN 1040, EN 13727, EN 1276 en 5  
minutes, EN 13697 en 30 minutes/0,25 % ou  
15 minutes/0,5 %, BMR selon EN 1276 en 5  
minutes, BMR selon EN 13697 en 15 minutes.  
Mycobactéries : Mycobacterium terrae : EN  
14348, EN 14563 en 60.

Bacteria: EN 1040, EN 13727, EN 1276 in 5  
minutes, EN 13697 in 30 minutes / 0.25 % or  
15 minutes / 0.5 %, BMR according to EN 1276  
in 5 minutes, BMR according to EN 13697 in 15  
minutes. Mycobacteria: Mycobacterium terrae:  
EN 14348, EN 14563 in 60.

REF. MC000184



// Retrouvez l'univers  
Hygeco sur notre  
**WEBSHOP**

// Rendez - vous sur  
**shop.hygeco.com**

- **dédié aux professionnels du funéraire**
- **pour une nouvelle expérience de commande simple et efficace**

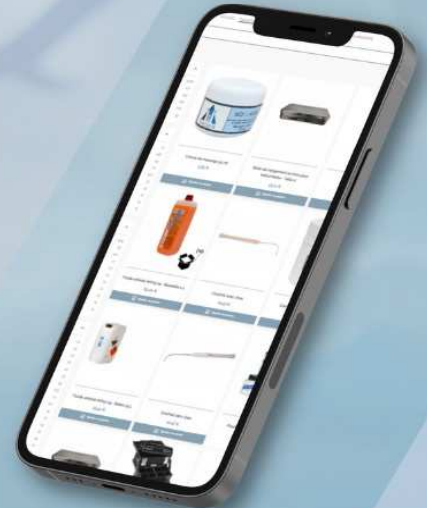

Housses / Thanatopraxie / EPI / Hygiène  
Urnes / Equipements



**HYGECO**

12-16 RUE SARAH BERNHARDT - 92600 ASNIÈRES-SUR-SEINE  
info@hygeco.com - TÉL. +33 (0)1 34 53 40 60 - FAX +33 (0)1 39 86 34 00

